



# Hilti HIT-RE 500 V4 1400 Jumbo



[qr.hilti.com/  
manual/?id=2294852](http://qr.hilti.com/manual/?id=2294852)

English  
Français  
Español  
Suomi  
Eesti  
Latviešu  
Lietuvių  
Русский  
Türkçe  
عربي  
日本語  
한국어  
繁體中文  
Tiếng Việt  
ไทย  
بهاس ملايو



(A, B)



(A, B)



(A)

## DANGER

**Contains:** 2,2'-[[1-methylethylidene)bis(4,1-phenyleneoxymethylene)]bisoxirane (A); Butanedioldiglycidyl ether (A); 2-methyl-1,5-pentanediamine (B); m-Xylylenediamine (B)

Causes severe skin burns and eye damage. (A, B); May cause an allergic skin reaction. (A, B); May cause respiratory irritation. (B); Toxic to aquatic life with long lasting effects. (A, B)



1		7		13		19	
2		8		14		20	
3		9		15		21	
4		10		16		22	
5		11		17			
6		12		18			

**EN** 1 Dry concrete; 2 Water saturated concrete; 3 Waterfilled borehole in concrete; 4 Submerged borehole in concrete; 5 Wood (Spruce/Pine/Fir); 6 Hammer drilling; 7 Diamond coring; 8 Hollow drill bit; 9 Roughening tool; 10 Wood drill; 11 Threaded rod / Threaded sleeve; 12 Rebar; 13 Uncracked concrete; 14 Cracked concrete; 15 Working time; 16 Initial curing time; 17 Curing time; 18 Roughening time; 19 Temperature of concrete; 20 Cartridge temperature; 21 ECO mode; 22 Automatic filter cleaning

**FR** 1 Béton sec ; 2 Béton saturé d'eau ; 3 Trou dans le béton rempli d'eau ; 4 Trou dans le béton immergé ; 5 Bois (Épicéa/Pin/Sapin) ; 6 Percage avec percussion ; 7 Forage au diamant ; 8 Foret creux ; 9 Outil de rugosification ; 10 Mèche à bois ; 11 Tige filetée / Douille filetée ; 12 Armature métallique ; 13 Béton non lésardé ; 14 Béton lésardé ; 15 Temps de manipulation ; 16 Stabilité du montage ; 17 Temps de durcissement ; 18 Temps de rugosification ; 19 Température du béton ; 20 Température de la cartouche ; 21 Mode ECO ; 22 Nettoyage automatique du filtre

**ES** 1 Hormigón seco; 2 Hormigón saturado de agua; 3 Taladro lleno de agua en hormigón; 4 Taladro sumergido en hormigón; 5 Madera (Picea/Pino/Abeto); 6 Taladrado con martillo; 7 Taladrado con diamante; 8 Taladro con broca hueca y aspiración; 9 Útil de rugosidad; 10 Broca para madera; 11 Varilla roscada / Manguito rosado; 12 Barras corrugadas para armado; 13 Hormigón no fisurado; 14 Hormigón fisurado; 15 Tiempo de tratamiento; 16 Resistencia de montaje; 17 Tiempo de fraguado; 18 Tiempo de rugosidad; 19 Temperatura del hormigón; 20 Temperatura del cartucho; 21 Modo ECO; 22 Limpieza automática del filtro

**FI** 1 Kuiva betoni; 2 Veden kyllästämä betoni; 3 Vedellä täyttynyt porareikä betonissa; 4 Vedenalainen porareikä betonissa; 5 Puu (Kuusi/Mänty/Saksankuusi); 6 Poraus iskulla; 7 Timanttiporaus; 8 Putkipora; 9 Karhennustyökalu; 10 Puupora; 11 Kierretanko / Kierreholkki; 12 Raudotus; 13 Ei-lohkeillut betoni; 14 Lohkeillut betoni; 15 Käsiteltäytävä; 16 Kiinnitykskestävä; 17 Kovettumisaika; 18 Karhennusaika; 19 Betonin lämpötila; 20 Kasetin lämpötila; 21 Eco-tila; 22 Automaattinen suodattimen puhdistus

**ET** 1 Kuivbetoon; 2 Veega küllastatud betoon; 3 Veega täidetud puurava betoonis; 4 Veealune puurava betoonis; 5 Puit (Kuusk/Mänd/Nulg); 6 Lõõkpuurimine; 7 Teemantpuurimine; 8 õõnespuur; 9 Karestustarvik; 10 Puitpuur; 11 Keermeslatt / Keermeshülus; 12 Armatuurraud; 13 Pragudeta betoon; 14 Pragudega betoon; 15 Töötlemissaeg; 16 Montaažiindlus; 17 Tardumisaeg; 18 Karestusaeg; 19 Betooni temperatuur; 20 Kasseti temperatuur; 21 ECO-režiimis; 22 Automaatne filtripuhastus

**LV** 1 Sausa betons; 2 Ar ūdeni piesātināts betons; 3 Ar ūdeni piepildīts urbums betonā; 4 Zemūdens urbums betonā; 5 Koks (Egle/Priede/Baltegle); 6 Triecienurbšana; 7 Urbšana ar diamanta urbi; 8 Atveru urbi; 9 Rauņpošanas instrumenti; 10 Koka urbis; 11 Vītņstienis / Vītņotais ieliknis; 12 Dzelzs armatūra; 13 Nesaplīsašais betons; 14 Saplīsašais betons; 15 Apstādes laiks; 16 Montāžas stiprība; 17 Sacietēšanas laiks; 18 Rauņpošanas laiks; 19 Betona temperatūra; 20 Kārdnāza temperatūra; 21 režīmā ECO; 22 Automātiskā filtra attīrīšana

**LT** 1 Sausas betonas; 2 Šlapias betonas; 3 Vandens pripildyta gręžtinė skylė betone; 4 Gręžtinė skylė betone po vandeniu; 5 Mediena (Eglė/Pušis/Kėnis); 6 Smūginis gręžimas; 7 Deimantinis gręžimas; 8 Tuščiaaviduris grąžtas; 9 Šiurkštinimo įrankis; 10 Medienos grąžtas; 11 Srieginys strypas / Srieginė įvorė; 12 Armatūrinis plienas (Rebar); 13 Nesutrūkinėjęs betonas; 14 Sutrūkinėjęs betonas; 15 Naudojimo trukmė; 16 Montuoti tinkamas ketiamas; 17 Kietėjimo trukmė; 18 Šiurkštinimo trukmė; 19 Betono temperatūra; 20 Kasetės temperatūra; 21 ECO režimu; 22 Automatinis filtro valymas

**RU** 1 Сухой бетон; 2 Водонасыщенный бетон; 3 Отверстие в бетоне, заполненное водой; 4 Отверстие в бетоне под водой; 5 Дерево (Ель/Сосна/Пихта); 6 Ударное сверление; 7 Алмазное бурение; 8 Корончатое сверло; 9 Инструмент для придания шероховатости (поверхности); 10 Дрель по дереву; 11 Резьбовой стержень / Резьбовая втулка; 12 Арматурная сталь; 13 Нерастрескавшийся бетон; 14 Растрескавшийся бетон; 15 Время схватывания; 16 Прочность при монтаже; 17 Время отвердевания; 18 Время придания шероховатости (поверхности); 19 Температура бетона; 20 Температура картриджа; 21 Экорежим; 22 Автоматическая очистка фильтра

**TR** 1 Kuru beton; 2 Suyla doyurulmuş beton; 3 Beton içerisinde su ile doldurulmuş delik; 4 Beton içerisinde su aktıma kanalı deliđi; 5 Aħşap (Ladin/Cam/Kökňar); 6 Darbeli delme; 7 Elmas delme; 8 Oyuđ matkap ucu; 9 Tařlama aleti; 10 Aħşap delim ucu; 11 Diđli çubuk / Diđli manşon; 12 Takviye demirleri; 13 Çatlamařlı beton; 14 Çatlamařlı beton; 15 İřleme süresi; 16 Montaj dayanıklılıđı; 17 Sertleřme süresi; 18 Tařlama süresi; 19 Zemin sıcaklıđı; 20 Kartuş sıcaklıđı; 21 Eko modu; 22 otomatik filtre temizleme

**AR** /الخرسانة الجافة: 2 الخرسانة المشبعة بالماء: 3 قف محفور في الخرسانة ممتلئ بالماء: 4 ثقب محفور في الخرسانة تحت الماء: 5 خشب (شجر الراتنج) / شجر الصنوبر/شجر التنوب: 8 القف بالطرق: 7 القف المائي: 8 ريشة ثقب التوافق: 9 أداة تفشين: 10 مثقاب الخشب: 11 القضيبة (المولب) / الجلبة المولبية: 12 قضبان حديد التسليح: 13 الخرسانة غير المتشققة: 14 الخرسانة المتشققة: 15 فترة التحضير: 16 مادة التزييب: 17 مدة التصليب: 18 مدة التفشين: 19 درجة حرارة الخرسانة: 20 درجة حرارة الخرطوشة: 21 نظم الصدى: 22 التنظيف التلقائي للفلتر

**JA** 1 乾式コンクリート; 2 湿式コンクリート; 3 コンクリート内の水の溜まった穿孔穴; 4 水中のコンクリート内の穿孔穴; 5 木材 (トウヒ/マツ/モミ); 6 打撃穿孔機; 7 ダイヤモンドコアドリルによる穿孔; 8 ホロドリルビット; 9 ラフニング工具; 10 木用ドリルビット; 11 初期養生時間; 12 細型スリーブ; 12 鉄筋; 13 亀裂のないコンクリート; 14 亀裂の入ったコンクリート; 15 ゲル状時間; 16 初期硬化時間; 17 硬化時間; 18 ラフニング時間; 19 コンクリートの温度; 20 カートリッジ温度; 21 エコモード; 22 自動フィルタークリーニング

**KO** 1 건식 콘크리트; 2 습식 콘크리트; 3 콘크리트 속에 물이 차 있는 천공구멍; 4 수중 콘크리트 속 천공구멍; 5 목재(가문비나무/소나무/진나무); 6 할머프 드릴링; 7 다이아몬드 드릴링; 8 동공드릴 비트; 9 황삭기; 10 목재 드릴; 11 나사 로프; 12 나사 슬리브; 12 철근; 13 불균열 콘크리트; 14 균열 콘크리트; 15 가공시간; 16 설치차장도; 17 경화시간; 18 황삭기공시간; 19 콘크리트 온도; 20 카트리지 온도; 21 에코 모드; 22 자동 필터 청소









**ZH** 1 乾燥混凝土; 2 水飽和混凝土; 3 混凝土中有充滿水的孔洞; 4 混凝土中藏有孔洞; 5 木材 (雲杉/松樹/冷杉); 6 鑄擊鑽孔; 7 鑽石鑰心鑽孔; 8 空心钻头; 9 粗化工具; 10 木材鑽孔; 11 全牙螺桿/螺紋套環; 12 鋼筋; 13 未破裂混凝土; 14 破裂混凝土; 15 工作時間; 16 初期固化時間; 17 固化時間; 18 粗化時間; 19 混凝土的溫度; 20 填充筒的溫度; 21 環保模式; 22 自動過濾器清潔

**VI** 1 Bê tông khô; 2 Bê tông úớt; 3 Lỗ khoan chứa nước trong bê tông; 4 Lỗ khoan chìm trong bê tông; 5 Gỗ (Cây vên sàm/Cây thông/Cây linh sam); 6 Khoan báng bu; 7 Khoan bãng kim cương; 8 Mũi khoan lỗ rỗng; 9 Công cụ làm nhám; 10 Khoan gõ; 11 Thanh ren / Ống lồng có; 12 Cốt thép; 13 Bê tông chưa nứt; 14 Bê tông nứt; 15 Thời gian làm việc; 16 Thời gian đồng cứng ban đầu; 17 Thời gian đồng cứng hoàn toàn; 18 Thời gian làm nhám; 19 Nhặt độ hợp mục; 20 Nhặt độ tiết kiệm; 22 Lám sàng bộ lọc tự động

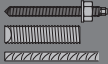
**TH** 1 คอนกรีตแห้ง; 2 คอนกรีตชื้น; 3 รูเจาะในคอนกรีต ที่มีน้ำขัง; 4 รูเจาะในคอนกรีตที่จมอยู่ใต้น้ำ; 5 ไม้ (ไมสนสวยง / ไมสนโพ / ไมสนเฟอร์); 6 การเจาะด้วยสว่านกระแทก; 7 การเจาะด้วยดอกเจาะหัวเพชร; 8 ดอกสว่านเจาะแบบกลวง; 9 เครื่องผสมคอนกรีต; 10 การเจาะไม้; 11 แท่งเหล็ก / ปลอกเหล็ก; 12 เหล็กเส้น; 13 คอนกรีตยังไม่ร้าว; 14 คอนกรีตร้าว; 15 เวลาในการทำงาน; 16 ระยะเวลาในการตั้งตัวเริ่มต้น; 17 ระยะเวลาในการแข็งตัวทั้งหมด; 18 ระยะเวลาในการขัดผิว; 19 อุปกรณ์ของคอนกรีต; 20 อุปกรณ์ประหยัด; 21 โหมดอีโค; 22 ทำความสะอาดตัวกรองอัตโนมัติ

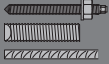
**MS** 1 Konkrit kering; 2 Konkrit dilep air; 3 Lubang jara diisikan air dalam konkrit; 4 Lubang jara di bawah permukaan air dalam konkrit; 5 Kayu (Taiga/Pain/Fir); 6 Penggerudian tolak; 7 Penerasan berlian; 8 Bit gerudi geronggang; 9 Alat pengasaran; 10 Gerudi kayu; 11 Rod berulir / Sarung berulir; 12 Batang Penulangan; 13 Konkrit tidak retak; 14 Konkrit retak; 15 Masa bekatan; 16 Masa pengawetan mula-mula; 17 Masa pengawetan; 18 Masa pengasaran; 19 Suhu konkrit; 20 Suhu katij; 21 Mod eco; 22 pembersihan penapis automatik

**AE** Hilti Emirates L.L.C. Dubai Investment Park AE-Dubai T+971 800 44584 **AL** Hilti Albania Sami Frasher, Kompleksi TUD Tirana Albania T+355 68 604 6245  
**AR** Hilti Argentina S.R.L. Profesor Manuel Garcia 4760 B1605 B1B - Munro AR-Buenos Aires T+54 11 4721 4400 **AU** Hilti Austria Ges.m.b.H. Altmannsdorferstr. 165 Postfach 316 AT-1231 Wien T+43 1 66101 **AU** Hilti (Aust.) Pty. Ltd. Level 5, 1G Homebusch Bay Drive Rhodes N.S.W. 2138 T+61 131 292 **BE** Hilti Belgium N.V./S.A. 1424 Chaussée de Mons, 1070 Bruxelles, T+32 2 467 7911 **BR** Hilti do Brasil Comercial Ltda Al. Rio Negro, 500 - Torre A, 93 andar 06454-000 Barueri, SP - Brasil T+55 11 4134 9000 **CH** Hilti (Schweiz) AG Soodstrasse 61 CH-8154 Adliswil T+41 0844 84 84 85 **CL** Hilti Chile Ltda. Av. Apoquindo 4501, piso 13, Las Condes 7550000 Santiago T+562 655 3000 **CN** 上海市浦东新区耀元路58号2号楼8楼, 电话: +86 21 6016 7316 传真: /邮编: 200126 中国境内化学事故应急救援电话: +86 532 8388 9090 **DE** Superba S.A. 200 Mts. Oeste de Matra la Uruca CR-San José T+506 2255 1044 **EG** Cyprus Trading Corp. Ltd. Domex Operations CTC House, Athalassa P.O. Box 21744 CY-1589 Nicosia. T+357 22 740 340 **FR** Hilti Deutschland AG Hiltistr. 2 D-86916 Kaufering T+49 8191 90 100 **ES** Hilti Eesti OÜ Mustamäe tee 46 EE-0014 Tallinn T+372 626 0080 **IT** Hilti ESPANOLA, S.A. Camino Fuente de la Mora, 1-3a planta 28050 Madrid - España T+34 902 10 04 75 **JP** Hilti (Suomi) Oy Virkatie 3 P.O. Box 116 FI-01510 Vantaa T+358 9 47870 0 **LU** Hilti France SAS, 126 Rue Gallieni, 92100 Boulogne-Billancourt T+33 825 01 05 05 **GB** Hilti (Gt. Britain) Ltd., No. 1, Circle, Searcy, 3 Symphony Park, GB-M1 7FS Manchester, Great Britain, +44 161 886 1000 **HK** Hilti (H.K.) ELLAKA AEE A. Kujunç. 132 15123 Mavrouli, Athina - Ελλάδα T+30 210 288 0600 **IL** Hilti Asia Ltd. 701-704, 7/F, Tower A Manulife Financial Center 223 Wai Yip Street, Kwun Tong Kowloon T+852 27734 700 **IN** P.T. Hilti Nusantara The Garden Center Level 3, no 3-11B, Kawasan Komersial Cilandak, Jakarta Selatan, Daerah Khusus Ibukota Jakarta 12560 tel +62 21 7890850 **IR** Hilti (Fastening Systems) Limited Unit C4 North City Business Park, Finglas IRL-Dublin 11 T+353 188 64101 **IT** Hilti (Italia) Pvt. Ltd 6th Floor Building 8 Tower C DLF Cyber City Phase-II Gurugram - 122 002 Tel: 1800 122 6400 **IT** Hilti Italia S.p.A. Piazza Montanelli 20 IT-20099 Sesto San Giovanni (Milano) T+39 02 212 72 **JP** 日本ヒルティ株式会社 神奈川県横浜市都筑区茅ヶ崎南2-6-20 224-8550 日本 - 日本 T+81 45 6211 **KR** 서울시 송파구 법원로 11길 12 (한양타워) 7층 135-856 서울 - Korea T 080-220-2000 (수신자 부담) **LU** Hilti (Schweiz) AG, Hilti Store Schaan, Im alten Riet 102, FL-9494 Schaan, T+423 232 45 30 **MY** Hilti Complete Systems UAV, Raciú q. 1 03154 Vilnius - Lietuva T+370 520 0555 **NI** Hilti Services Limited Mikuslasas ilie 42A 1004 Riga - Latvia T+371 67600673 **OM** Hilti Maroc 6, Allée des Cyrpès Ain Sebba M-Ascasabania T+212 522 67 58 00 **MX** Hilti Mexicana, S.A. de C.V. Jaime Balmes 8, Ocinca 102, 1er Piso Col. Los Morales Polanco Del. Miguel Hidalgo MEX-Mexico City 11510 T+5255 5387-1600 **MY** Hilti (Malaysia) Sdn. Bhd. Level 8 Brunsford Tower 3/2, No 2 Jalan PJU 1A/7A Oresale Square Oasis Damansara 47031 Petaling Jaya Selangor Malaysia Toll Free 1800 880 985 **NL** Hilti Nederland B.V. Leeuwenhoekstraat 4-L2652 LX Berkel en Rodenrijs T+31 10 5191111 **NO** Hilti (New Zealand) Limited Level 1, Building B, 600 Great South Rd, Auckland, 1051, New Zealand P.O. Box 112-030, Penrose 1642 T+64 9 526 7783 **PH** Hilti (Philippines) Inc. 9/F Cybercube Beta Topaz & Ruby Road, Ortigas Center, San Antonio, 1605 City of Pasig T+632 744 7100 **PT** Hilti (Portugal) Produtos e Servicos Ltda, Rua da Lionesa, nº 446, Ed. C39 PT-4465-671 Leça do Balio T+351 22 241 4100 **QA** Hilti Qatar W.L.L. Soqat Al Rawda Salwa Road P.O. Box 24097 Doha Ad Dawhah - Qatar T+974 446 3600 **RU** ЗАО „Химм Дистрибуция ЛТД“ Бизнес парк ЗАО Т „Гринвап“ 143441 г. Москва - Россия T+7 495 792 52 60 **SA** Hilti Saudi Arabia for Construction Tools LLC King Fahd Street P.O. Box 15930 21454 Jeddah - Saudi Arabia T+966 2 213 8400 **SG** Hilti Far East Private Ltd, 60 Pasir Panjang Road, #16-83/84 Mapletree Business City Singapore 117372 T+65 65860633 **TH** บริษัท ฮิลติ (ไทยแลนด์) จำกัด 1858/107-108 อาคารเซ็นทรัลพลาซ่า ทาวเวอร์ บางนา ชั้น 24 ถนนเพชรเกษม แขวงบางนาใต้ เขตบางนา กรุงเทพมหานคร 10260, T+66 2 099 5300 **TR** Hilti İnşaat Malz. Tic. A.Ş. Barbaros Mah. Çiğdem Sok. Ağaoglu Mıy Ofis İstanbul - Türkiye T+90216 44411 (444 4584) **VN** 新加坡梧槽區新站路16號24樓 10060 台北 - Taiwan T+886 2 3527 9090 **VN** Hilti Vietnam Co., Ltd., Ground Floor 198 Nguyen Thi Minh Khai Ho (Van Thu Ward District 3 HCMC Vietnam, +84 3930 4091 **ZA** Hilti (South Africa) (Pty) Ltd. 72 Gazelle Avenue Corporate Park ZA-1686 Midrand T+2711 2373000

								
	[°F]	[°C]	 $t_{\text{work}}$	 $t_{\text{cure, ini}}$	 $t_{\text{cure, full}}$			
	23 ... 31	-5 ... -1	2 h	48 h	168 h			
	32 ... 40	0 ... 4	2 h	24 h	48 h			
	41 ... 49	5 ... 9	2 h	16 h	24 h			
	50 ... 58	10 ... 14	1.5 h	12 h	16 h			
	59 ... 67	15 ... 19	1 h	8 h	12 h			
	66 ... 76	20 ... 24	30 min	4 h	7 h			
	77 ... 85	25 ... 29	20 min	3.5 h	6 h			
	86 ... 94	30 ... 34	15 min	3 h	5 h			
	95 ... 103	35 ... 39	12 min	2 h	4.5 h			
	104	40	10 min	2 h	4 h			

  $\geq +5\text{ °C} / 41\text{ °F}$

 =  $2 \times t_{\text{cure}}$

1 Rebar

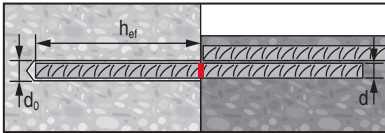

2 HIS-N

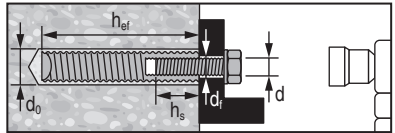

3 HAS(-U), HIT-V

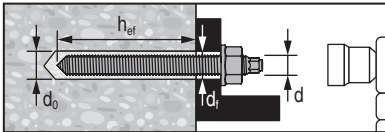

d <sub>0</sub> [mm]	1 Rebar			2 HIS-N					3 HAS(-U), HIT-V					HIT-RB	HIT-SZ	HIT-DL	HIT-OHC	TE-YRT
	d [mm]	h <sub>ef</sub> [mm]		d [mm]	h <sub>ef</sub> [mm]	d <sub>fl</sub> [mm]	h <sub>s</sub> [mm]	T <sub>inst</sub> [Nm]	d [mm]	h <sub>ef</sub> [mm]	d <sub>fl</sub> [mm]	d <sub>fl2</sub> [mm]	T <sub>inst</sub> [Nm]					
14	12	...1200		M8	90	9	8...20	≤ 10	M12	70...240	16	14	≤ 40	14	14	14	#387551	18 20 22 25 28 30 32 35
18	14	...1400		M10	110	12	10...25	≤ 20	M16	80...320	20*	18	≤ 80	18	18	18		
20	16	...1600							M20	90...400	24*	22	≤ 150	22	22	20		
22	18	...1800		M12	125	14	12...30	≤ 40						25	25	25		
25	20	...2000							M24	96...480	30*	26	≤ 200	28	28	25		
28	22	...2200		M16	170	18	16...40	≤ 80	M27	108...540	32*	30	≤ 270	30	30	25		
30	24/25	...2400/2500												32	32	32		
32	24/25	...2400/2500		M20	205	22	20...50	≤ 150						42	42	32		
35	26/28	...2600/2800							M30	120...600	37*	33	≤ 300	35	35	32		
37	30	...3000							M33	132...660	39*	36	≤ 330	37	37	32		
40	32	...3200							M36	144...720	42*	39	≤ 360	40	40	32		
42									M39	156...780	44*	42	≤ 390	42	42	32		
45	36	...3200											45	45	32			
47	36	...3200											47	47	32			
52	40	...3200											52	52	32			
55	40	...3200											55	55	32			

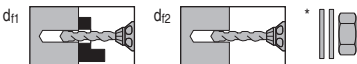







HIT-DL: h<sub>ef</sub> > 250 mm HIT-RB: h<sub>ef</sub> > 20 × d

d [mm]	HIT-P 8000 D	HIT-P 8000 D
	$h_{ef \max}$ [mm]	$h_{ef \max}$ [mm]
12	1200	1000
14	1400	
16	1600	
18	1800	
20	2000	
22	2200	
24	2400	
25	2500	
26	2600	
28	2800	
30	3000	
32		
36	3200	
40		

$h_{ef}$ [mm]	$t_{\text{toughen}}$
0 ... 100	10 sec
101 ... 200	20 sec
201 ... 300	30 sec
301 ... 400	40 sec
401 ... 500	50 sec
501 ... 600	60 sec

$$t_{\text{toughen}} [\text{sec}] = h_{ef} [\text{mm}] / 10$$

	<b>HIT-RE-M</b> 		<b>HIT-OHW</b> 
Hilti VC 10/20/40 (-Y)	Art. No. 337111	HIT-P 8000 D	Art. No. 387550

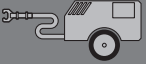
			
$d_0$ [mm]	[mm]	Art. No. 381215	
...32	...800	✓	≥ 6 bar/90 psi
...55	...3200	-	≥ 140 m³/h

# 1

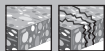

$d_0$ : 14 ... 42 mm |  $h_{ef}$ : 70 ... 780 mm /  $\leq 20 d$

$d_0$ : 14 ... 55 mm

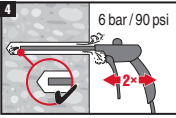
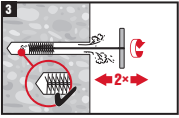
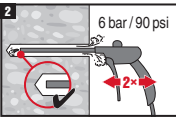
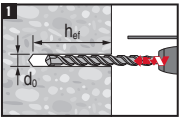

$d_0$ : 14 ... 20 mm |  $h_{ef}$ : 70 ... 160 mm /  $\leq 10 d$

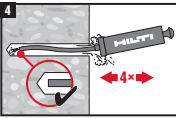
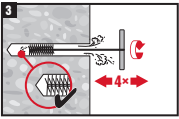
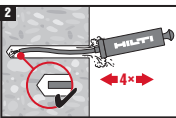
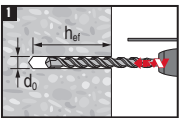

➔ A



➔ B

# 2



$d_0$ : 14 ... 40 mm

$h_{ef}$ : 70 ... 640 mm /  $\leq 20 d$

$d_0$ : 14 ... 55 mm

$d_0$ : 14 ... 42 mm

$h_{ef}$ : 70 ... 640 mm /  $\leq 20 d$

$d_0$ : 14 ... 52 mm

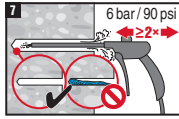
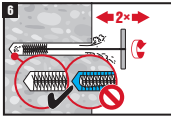
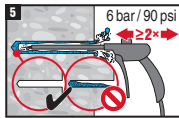
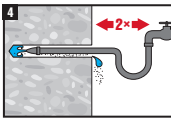
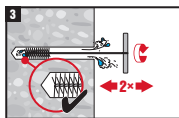
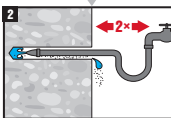
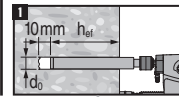
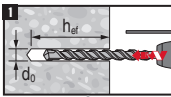

➔ A



➔ B

## 3

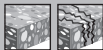

$d_0$ : 18 ... 35 mm |  $h_{ef}$ : 80 ... 600 mm

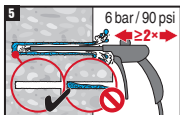
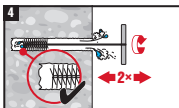
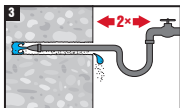
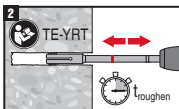
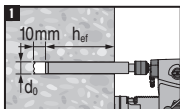

➔ A



➔ B



4

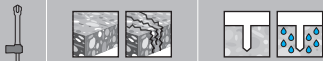

$d_o$ : 14 ... 35 mm |  $h_{ef}$ : 70 ... 1000 mm

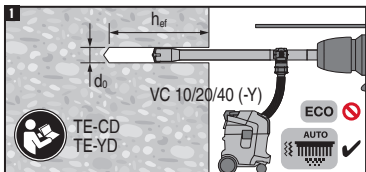

A



B

5

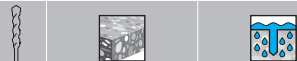

$d_o$ : 14 ... 40 mm |  $h_{ef}$ : 60 ... 640 mm

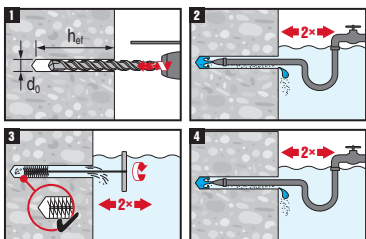

C

A

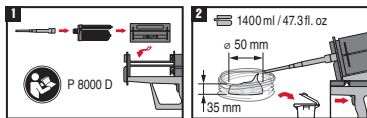

$h_{ef}$ : 70 ... 250 mm

$h_{ef}$ : 70 ... 3200 mm

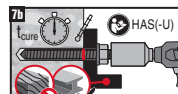
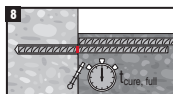
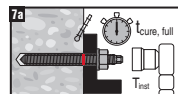
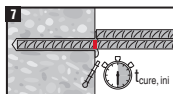
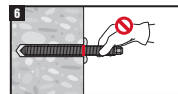
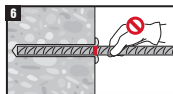
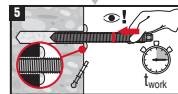
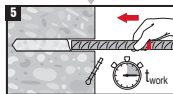
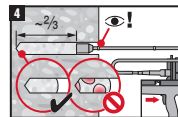
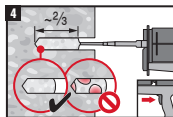
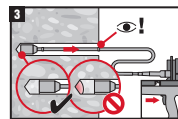
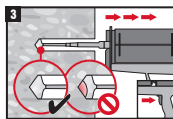

t<sub>work</sub>  
 t<sub>cure, full</sub>  
 t<sub>cure, ini</sub>  
 t<sub>cure, full</sub>  
 t<sub>Test</sub>  
 HAS(-U)

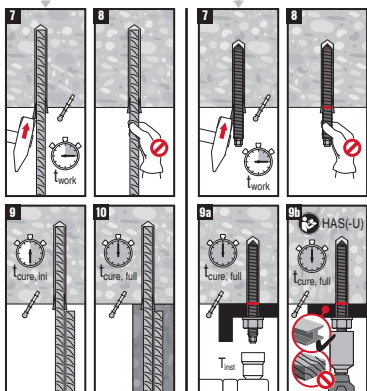
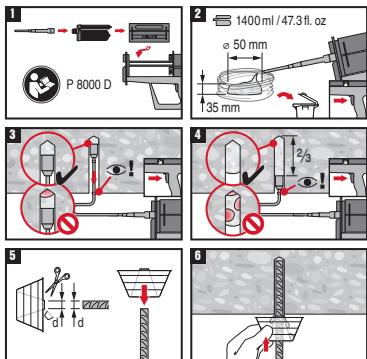

SIW 4AT-22: M8/10/12  
 SIW 6AT-22: M12/16/20/24  
 SI-AT-22

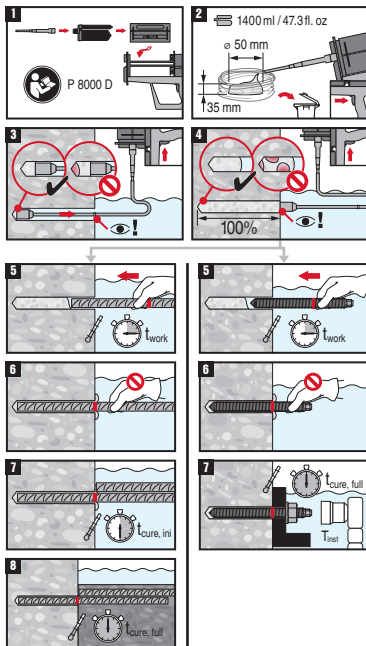

**B**

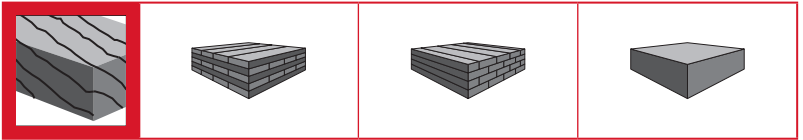
SIW 4AT-22:  
 M8/10/12  
 SIW 6AT-22:  
 M12/16/20/24  
 SI-AT-22





**C**



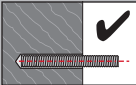
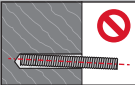

 d [mm]	M6	M8	M10	M12	M16	M20	M24	M30
	8...10	10...12	12...14	14...16	18...20	22...24	26...28	32...34

 d [mm]	∅ 6	∅ 8	∅ 10	∅ 12	∅ 14	∅ 16	∅ 20	∅ 25	∅ 28
	8.5 ... 11.5	10.5 ... 13.5	12.5 ... 15.5	14.5 ... 17.5	16.5 ... 19.5	18.5 ... 21.5	22.5 ... 25.5	27.5 ... 30.5	30.5 ... 33.5

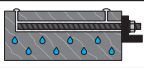
$d_0 > \phi + 2 \text{ mm}$		
-----------------------------	---	---

				
	≤ 15 %	10–30 °C	10–30 °C	≤ 18 %

	10 ... 14 °C	15 ... 19 °C	20 ... 29 °C	30 °C
 $t_{\text{work}}$	26 min	12 min	7 min	7 min
 $t_{\text{cure}}$	7.5 h	4.5 h	3.5 h	1.5 h

## 6.1



$d \leq 10 \text{ mm}$ :  $h_{\text{eff}} \geq 100 \text{ mm} \dots \leq 250 \text{ mm}$

$d > 10 \text{ mm}$ :  $h_{\text{eff}} \geq 10d \dots \leq 250 \text{ mm}$

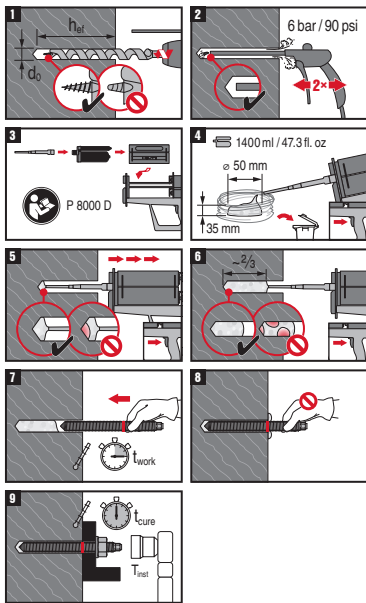

## 6.2



$d \leq 10 \text{ mm}$ :  $h_{\text{eff}} \geq 100 \text{ mm} \dots \leq 2000 \text{ mm}$

$d > 10 \text{ mm}$ :  $h_{\text{eff}} \geq 10d \dots \leq 2000 \text{ mm}$

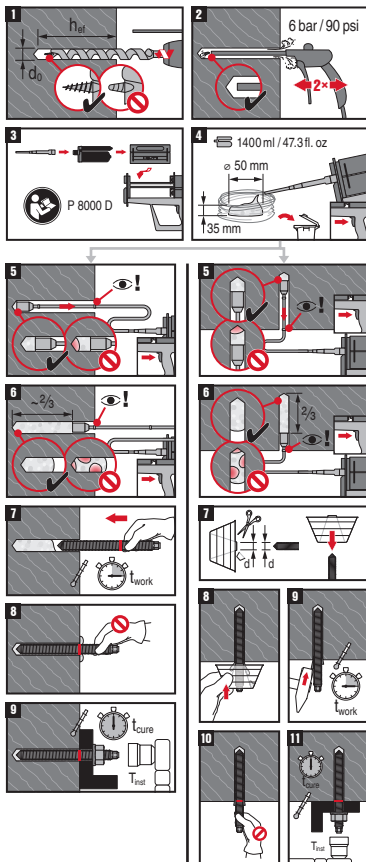

## 6.3



$d \leq 10 \text{ mm}$ :  $h_{\text{eff}} \geq 100 \text{ mm} \dots \leq 2000 \text{ mm}$

$d > 10 \text{ mm}$ :  $h_{\text{eff}} \geq 10d \dots \leq 2000 \text{ mm}$

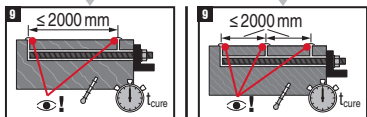
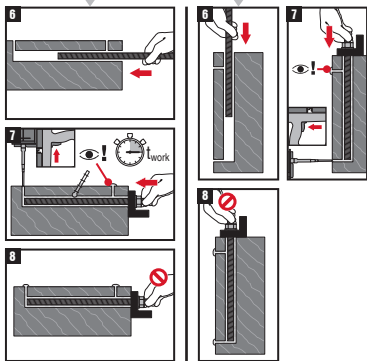
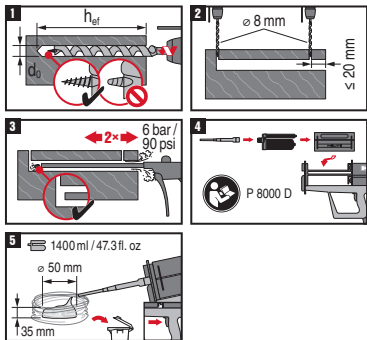

## 6.4



$d \leq 10 \text{ mm}$ :  $h_{\text{eff}} \geq 100 \text{ mm} \dots \leq 2000 \text{ mm}$

$d > 10 \text{ mm}$ :  $h_{\text{eff}} \geq 10d \dots \leq 2000 \text{ mm}$

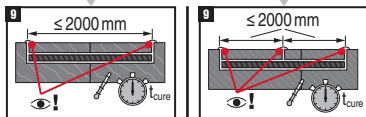
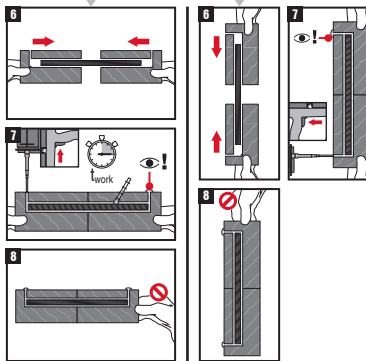
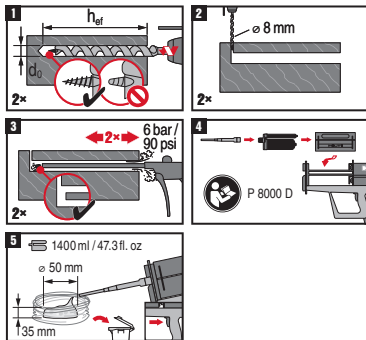

**EN Adhesive anchoring system for rebar and anchor fastenings in concrete/wood****Hilti HIT-RE 500 V4**

**Contains:** 2,2'-[[1-methylethylidene]bis(4,1-phenyleneoxymethylene)]bisoxirane (A); Butanedioldiglycidyl ether (A); 2-methyl-1,5-pentanediamine (B); m-Xylylenediamine (B)

**DANGER** Causes severe skin burns and eye damage. (A, B) | May cause an allergic skin reaction. (A, B) | May cause respiratory irritation. (B) | Toxic to aquatic life with long lasting effects. (A, B) | Wear protective gloves/protective clothing/eye protection/face protection. | Do not get in eyes, on skin, or on clothing. | IF IN EYES: Rinse cautiously with water for several minutes. Remove contact lenses, if present and easy to do. Continue rinsing. | IF skin irritation or rash occurs: Get medical advice/attention. | If eye irritation persists: Get medical advice/attention. | IF ON SKIN: Wash with plenty of soap and water.

**Disposal considerations:** Empty packs: EAK waste material code 15 01 02 plastic packaging. | Full or partially emptied packs: dispose of as special waste in accordance with official regulations. | EAK waste material code: 20 01 27\* paint, inks, adhesives and resins containing dangerous substances; or waste material code: EAK 08 04 09\* waste adhesives and sealants containing organic solvents or other dangerous substances.

Failure to observe these installation instructions, use of non-Hilti anchors, poor or questionable concrete conditions, or unique applications may affect the reliability or performance of the fastenings.

**Product Information:** Always keep this instruction for use together with the product. | Ensure that the instruction for use is with the product when it is given to other persons. | **Safety Data Sheet:** Review the SDS before use. | **Check expiration date:** See expiration date imprint on foil pack manifold (month/year). Do not use expired product. | **Foil pack temperature during usage:** +5 °C to 40 °C / 41 °F to 104 °F (+10 °C to 30 °C / 50 °F to 86 °F for usage in wood). | **Conditions for transport and storage:** Keep in a cool, dry and dark place between +5 °C to 25 °C / 41 °F to 77 °F. | For any application not covered by this document / beyond values specified, please contact Hilti. | **Partly used foil packs must be used up within 4 weeks.** Leave the mixer attached on the foil pack manifold and store under the recommended storage conditions. If reused, attach a new mixer and discard the initial quantity of anchor adhesive.

**⚠ WARNING**

- ▲ Improper handling may cause mortar splashes. Eye contact with mortar may cause irreversible eye damage!** Always wear tightly sealed safety glasses, gloves and protective clothes before handling the mortar! | Never start dispensing without a mixer properly screwed on. | When using an extension hose: Discard of initial mortar flow must be done through supplied mixer only (not through the extension hose). | Attach a new mixer prior to dispensing a new foil pack (snug fit). | Caution! Never remove the mixer while the foil pack system is under pressure. Press the release button of the dispenser to avoid mortar splashing. | Use only the type of mixer supplied with the adhesive. Do not modify the mixer in any way. | Never use damaged foil packs and/or damaged or unclean foil pack holders.
- ▲ Poor load values / potential failure of fastening points due to inadequate borehole cleaning. The boreholes must be dry and free of debris, dust, water, ice, oil, grease and other contaminants prior to adhesive injection.** Hilti hollow drill bits TE-CD, TE-YD must be used in conjunction with a properly maintained Hilti vacuum cleaner with model and suction capacity (volumetric flow rate) as specified in the accessory table. | For blowing out the borehole – blow out with oil free air until return air stream is free of noticeable dust. | For flushing the borehole – flush with water line pressure until water runs clear. | Important! Remove all water from the borehole and blow out with oil free compressed air until borehole is completely dried before mortar injection (not applicable to hammer drilled hole in underwater application). | For brushing the borehole – only use specified wire brush. The brush must resist insertion into the borehole – if not the brush is too small

and must be replaced. | Inject adhesive immediately after cleaning the borehole. If not, water may come into the borehole when using wet base material.

- ▲ **Ensure that boreholes are filled from the back of the boreholes without forming air voids.** If necessary, use the accessories / extensions to reach the back of the borehole. | For overhead applications use the overhead accessories HIT-SZ / IP and take special care when inserting the fastening element. Excess adhesive may be forced out of the borehole. Make sure that no mortar drips onto the installer. | If a new mixer is installed onto a previously-opened foil pack, the first trigger pulls must be discarded.
- ▲ **Due to the heat generation during curing, metal element (rod) must be set within the allowed working time or wood (the base material) may be negatively effected.**
- ▲ **Not adhering to these setting instructions can result in failure of fastening points.**

Hilti HIT-RE 500 V4 is subject to approvals from building authorities. This IFU might contain specific application conditions/ situations going beyond scope of respective approval. For approval compliant installation of the product prescription in approval document takes precedence.

## FR Mortier de scellement pour ancrage de chevilles et d'armatures dans le béton/bois

### Hilti HIT-RE 500 V4



(A, B)



(A, B)



(A)



**Contient :** 2,2-bis[*p*-(2,3-époxypropoxy)phényl]propane (A) ; oxyde de butanediol et de diglycidyle (A) ; 2-méthylpentane-1,5-diamine (B) ; 1,3-Benzènediméthanamine (B)

**DANGER** Provoque des brûlures de la peau et des lésions oculaires graves. (A, B) | Peut provoquer une allergie cutanée. (A, B) | Peut irriter les voies respiratoires. (B) | Toxique pour les organismes aquatiques, entraîne des effets néfastes à long terme. (A, B) | Porter des gants de protection/des vêtements de protection/un équipement de protection des yeux/du visage. | Éviter tout contact avec les yeux, la peau ou les vêtements | **EN CAS DE CONTACT AVEC LES YEUX :** rincer avec précaution à l'eau pendant plusieurs minutes. Enlever les lentilles de contact si la victime en porte et si elles peuvent être facilement enlevées. Continuer à rincer. | En cas d'irritation ou d'éruption cutanée : consulter un médecin. | Si l'irritation oculaire persiste : consulter un médecin. | **EN CAS DE CONTACT AVEC LA PEAU :** laver abondamment à l'eau et au savon.

**Indications de recyclage :** Emballages vides : Code déchets EAK : 15 01 02 Emballages en plastique. | **Emballages pleins/à moitié vides :** Les apporter à un centre de collecte des matières dangereuses conformément aux dispositions administratives. | Code déchets EAK : 20 01 27\* Peintures, encres d'impression, colles et résines artificielles, contenant des substances dangereuses ; ou code déchets EAK : 08 04 09\* Résidus de colles et composants pour joints, contenant des solvants organiques ou d'autres substances dangereuses.

Le non respect de ces instructions de pose, l'utilisation de chevilles autres qu'Hilti, la pose dans un béton faible ou matériau ou des applications particulières peuvent avoir un impact sur la sécurité et la performance de la fixation.

**Information produit :** Le présent mode d'emploi doit toujours être conservé avec le produit. | Ne pas donner le produit à un autre utilisateur sans lui fournir le mode d'emploi. | **Fiche de données de sécurité :** Avant toute utilisation, prendre connaissance des informations de sur les matériaux. | **Date de péremption :** Contrôler la date de péremption (mois/année) imprimée sur le raccord de la cartouche. Ne plus utiliser un produit dont la date de péremption est dépassée. | **Température des recharges en cours d'utilisation :** de +5 °C à 40 °C / 41 °F à 104 °F (de +10 °C à 30 °C / 50 °F à 86 °F pour une utilisation dans le bois). | **Conditions de transport et de stockage :** dans un endroit frais, sec et à l'abri de la lumière à une température de +5 °C à 25 °C / 41 °F à 77 °F. | En cas d'applications qui ne sont pas décrites dans le présent mode d'emploi ou hors plage de valeurs spécifiées, s'adresser à Hilti. | **Les cartouches souples entamées doivent être réutilisées dans les quatre semaines.** Laisser la

buse mélangeuse vissée sur la recharge entamée et stocker la recharge conformément à la réglementation. Avant réutilisation, visser une nouvelle buse mélangeuse et jeter le mortier extrudé lors des premières pressions.

### **▲ AVERTISSEMENT**

**▲ En cas de maniement non conforme, il y a risque de projection du mortier. Tout contact des yeux avec le mortier peut entraîner des lésions irréversibles !** Lors du travail, porter une protection des yeux étanche, des gants et des vêtements de protection ! | Ne jamais commencer l'extrusion si la buse mélangeuse n'est pas vissée ! | Lorsque vous utilisez le tube prolongateur : la première décharge de la résine doit se faire à partir du mélangeur ( et non pas du tube prolongateur flexible). | Avant de commencer l'extrusion d'une nouvelle cartouche souple, visser une nouvelle buse mélangeuse. Vérifier qu'elle est bien en place. | Attention ! Ne jamais dévisser la buse mélangeuse lorsque le système est sous pression. Actionner préalablement la touche de déverrouillage sur le pistolet à injecter pour éviter des éclaboussures inopinées de mortier. | Utiliser exclusivement le type de mélangeur fourni avec le mortier. Ne modifier la buse mélangeuse en aucun cas. | Ne jamais utiliser de cartouches souples endommagées ni de porte-cartouches endommagés/très encrassés.

**▲ Mauvaise fixation/défaillance du chevillage à cause d'un nettoyage insuffisant du trou foré. Avant de procéder à l'injection, s'assurer que le trou foré est exempt de débris de perçage, poussières, eau, glace, huile, graisse ou autres contaminants.** Les mèches creuses Hilti TE-CD, TE-YD doivent être associées à un modèle d'aspirateur Hilti bien entretenu d'une capacité d'aspiration (débit volumétrique) conforme à la spécification du tableau des accessoires. | Soufflage du trou foré – souffler avec de l'air comprimé exempt d'huile, jusqu'à ce que l'air sortant soit exempt de toute poussière. | Rinçage du trou foré – rincer le trou à l'eau à pression de conduite normale jusqu'à ce que de l'eau propre ressorte. | Important ! Avant de remplir de mortier, évacuer l'eau du trou foré et le souffler avec de l'air comprimé exempt d'huile jusqu'à ce qu'il soit entièrement sec (Ne convient pas au trous forés au perforateur à percussion lors d'applications subaquatiques). | Brossage du trou foré – uniquement avec un écouvillon en acier adapté. Une résistance doit se faire sentir lors de l'insertion de l'écouvillon dans le trou – si ce n'est pas le cas, l'écouvillon est trop petit et doit être remplacé. | Injecter l'adhésif immédiatement après avoir nettoyé le trou de forage. Sinon, de l'eau risque de pénétrer dans le trou de forage lorsque le matériau support est humide.

**▲ Veiller à ce que le remplissage se fasse à partir du fond du trou foré pour éviter la formation de bulles d'air.** Si nécessaire, utiliser des prolongateurs pour atteindre le fond du trou. | En cas d'applications au plafond, utiliser l'accessoire HIT-SZ/IP et faire particulièrement attention lors de l'introduction de l'élément de fixation. L'excédent de mortier peut ressortir du trou foré. Veiller alors à ce que celui-ci ne goutte pas sur l'opérateur. | Si une nouvelle buse mélangeuse est utilisée avec une cartouche déjà entamée, jeter également les premières pressions de mortier extrudé. | Utiliser une nouvelle buse mélangeuse pour chaque cartouche souple neuve.

**▲ Du fait du dégagement de chaleur pendant le durcissement, l'élément métallique (tige d'ancrage) doit être posé dans l'intervalle de temps autorisé sans quoi il peut y avoir une répercussion négative sur le bois (base d'ancrage).**

**▲ Le non-respect des instructions peut entraîner une défaillance du chevillage !**

Le produit Hilti HIT-RE 500 V4 est soumis à l'approbation des autorités compétentes en matière de construction. Cet appel de suivi peut contenir des conditions/situations d'application spécifiques allant au-delà de la portée de l'approbation respective. La prescription du produit présentée dans le document d'approbation prévaut pour une installation conforme à l'approbation délivrée.



**ES Resina de inyección para la fijación de anclajes y tacos en hormigón/madera****Hilti HIT-RE 500 V4**

(A, B)



(A, B)



(A)



**Contiene:** 2,2-Bis(4-hidroxifenil)propano bis(2,3-epoxipropil) éter (A); Éter diglicidílico de butanodiol (A); 2-metilpentano-1,5-diamina (B); 1,3-Bencenodimetanamina (B)

**PELIGRO** Provoca quemaduras graves en la piel y lesiones oculares graves. (A, B) | Puede provocar una reacción alérgica en la piel. (A, B) | Peut irriter les voies respiratoires. (B) | Tóxico para los organismos acuáticos, con efectos nocivos duraderos. (A, B) | Llevar guantes/prendas/gafas/máscara de protección. | Evitar el contacto con los ojos, la piel o la ropa. | **EN CASO DE CONTACTO CON LOS OJOS:** Aclarar cuidadosamente con agua durante varios minutos. Quitar las lentes de contacto, si lleva y resulta fácil. Seguir aclarando. | En caso de irritación o erupción cutánea: Consultar a un médico. | Si persiste la irritación ocular: Consultar a un médico. | **EN CASO DE CONTACTO CON LA PIEL:** Lavar con agua y jabón abundantes.

**Indicaciones de reciclaje:** **Cartuchos vacíos:** El código de residuo LER: 15 01 02 embalajes de plastic. | **Cartuchos llenos o parcialmente vacíos:** Deberán eliminarse como residuos especiales de acuerdo con las normativas oficiales. | Código de residuo LER: 20 01 27\* Pinturas, tintas, adhesivos y resinas que contienen sustancias peligrosas. | o el código de residuo LER: 08 04 09\* Residuos de adhesivos y sellantes que contienen disolventes orgánicos u otras sustancias peligrosas.

La inobservancia de las instrucciones de instalación, el uso de anclajes que no sean Hilti, malas o dudosas condiciones del hormigón y/o aplicaciones inadecuadas pueden afectar la fiabilidad y respuesta de las fijaciones.

**Información de producto:** Guarde siempre estas instrucciones de uso junto con el producto. | En caso de entregar el producto a terceros, deben incluirse siempre las instrucciones de uso. | **Hoja de datos de seguridad:** consulte la hoja de datos de seguridad antes de utilizar el producto. | **Fecha de caducidad:** compruebe la fecha de caducidad (mes/año) de la pieza de conexión del cartucho. | El producto no debe utilizarse después de la fecha de caducidad. | **Temperatura del cartucho durante la utilización:** de +5 °C a 40 °C / de 41 °F a 104 °F (de +10 °C a 30 °C / de 50 °F a 86 °F para uso en madera). | Condiciones de transporte y almacenamiento: lugar fresco, seco y oscuro con una temperatura de +5 °C a 25 °C / de 41 °F a 77 °F. | Para aplicaciones que no se describen en las presentes instrucciones de uso o no se enmarcan en la especificación, póngase en contacto con Hilti. | **Los cartuchos que no estén completamente vacíos deberán utilizarse antes de cuatro semanas.** Para ello deberán guardarse con el mezclador enroscado en las condiciones de almacenamiento recomendadas. Antes de utilizarlo de nuevo, enroscar un nuevo mezclador y desechar la resina inicial.

**⚠ ADVERTENCIA**

- ▲ La resina puede salpicar si se utiliza incorrectamente. El contacto de la resina con los ojos puede causar daños oculares permanentes.** Lleve gafas protectoras herméticas, guantes de protección y ropa de trabajo durante el trabajo. | No comience a exprimir si no se ha enroscado el mezclador. | Cuando utilice la manguera de extensión: El descarte inicial de la resina se debe hacer a través del mezclador suministrado (y no a través de la manguera de extensión). | Enrosque un mezclador nuevo antes de exprimir un cartucho nuevo. Asegúrese de que el asiento sea firme. | ¡Precaución! No desatornille nunca el mezclador cuando el sistema se encuentre bajo presión. Presione de antemano la tecla de desbloqueo en el aparato para evitar que siga saliendo resina. | Utilice exclusivamente el modelo de mezclador suministrado con la resina. No modifique el mezclador en ningún caso. | No utilice cartuchos en mal estado ni portacartuchos dañados o sucios.
- ▲ Valores de sujeción deficientes/fallo de la fijación debido a limpieza insuficiente del taladro. Antes de inyectar la resina, los taladros deben estar secos y libres de restos de perforación, polvo, agua, hielo, aceite, grasa o cualquier otro agente contaminante.** Las brocas huecas TE-CD, TE-YD de Hilti deben utilizarse con una aspiradora de Hilti en buen estado de funcionamiento del modelo y la capacidad de succión (tasa de flujo volumétrico) que se especifican en la tabla de accesorios. | Soplado a presión del taladro: limpie el taladro con aire a presión sin aceite hasta que el aire de retorno

esté libre de polvo. | Lavado del taladro: lave con una manguera de agua con la presión normal de la red hasta que salga agua limpia. | ¡Atención! Antes de añadir la resina es necesario extraer el agua del taladro y limpiar el taladro con aire a presión sin aceite hasta que quede completamente seco (no aplica para agujeros realizados con taladros de percusión en aplicaciones sumergidas en agua). | Limpieza del taladro: realícese sólo con un cepillo metálico de tamaño apropiado. Al cepillar el taladro, se notará cierta resistencia en el cepillo. Si no es este el caso, el cepillo es demasiado pequeño y debe cambiarse. | Inyecte el adhesivo inmediatamente después de limpiar el taladro. De lo contrario, puede entrar agua en el taladro si se trabaja con materiales húmedos.

- ▲ **Verificar que el relleno del taladro se produce desde el fondo del taladro para que no se formen burbujas de aire.** Si es necesario, utilice las prolongaciones para alcanzar el fondo del taladro. | En aplicaciones por encima de la cabeza, utilice el accesorio HIT-SZ/IP y preste especial atención al introducir el elemento de fijación. Puede salir resina sobrante del taladro. Asegúrese de que la resina no gotee sobre el usuario. | Si se enrosca un nuevo mezclador en un cartucho ya abierto, las primeras aplicaciones deben también desecharse. | Utilice un nuevo mezclador para cada cartucho nuevo.
- ▲ **Debido a la generación de calor durante el fraguado, el elemento metálico (perno de anclaje) debe fijarse dentro del tiempo de tratamiento permitido; en caso contrario, la madera (material base) puede verse afectada negativamente.**
- ▲ **El incumplimiento de estas instrucciones puede llevar a una fijación incorrecta.**

Hilti HIT-RE 500 V4 está sujeta a la aprobación de las autoridades de construcción. Estas instrucciones de uso pueden contener condiciones/situaciones de aplicación específicas que vayan más allá del alcance de la homologación correspondiente. Para realizar una instalación del producto conforme a la homologación, las indicaciones del documento de homologación tienen prioridad.

## FI Kiinnitysmassa betonirautojen ja ankkurien kiinnittämiseen betoniin/puuhun

### Hilti HIT-RE 500 V4



(A, B)



(A, B)



(A)



**Sisältää:** 2,2-bis(4-hydroksifenyyli)propani-bis(2,3-epoksipropyyli)eetteri (A); butaanidioli-diglysidyleeetteri (A); 2-metyyli-1,5-pentaanidiamiini (B); 1,3-bentseenidimetanamiini (B)

**VAARA** Voimakkaasti ihoa syövyttävää ja silmiä vaurioitavaa. (A, B) | Voi aiheuttaa allergisen ihoreaktion. (A, B) | Saattaa aiheuttaa hengitysteiden ärsytystä. (B) | Myrkyllistä vesiliöille, pitkäaikaisia haittavaikutuksia. (A, B) | Käytä suojakäsineitä/suojavaatetusta/silmiensuojainta/kasvosuojainta. | Varo kemikaalin joutumista silmiin, iholle tai vaatteisiin. | **JOS KEMIKALIA JOUTUU IHOLLE:** Pese runsaalla vedellä ja saippualla. | **JOS KEMIKALIA JOUTUU SILMIIN:** Huuhdo huolellisesti vedellä usean minuutin ajan. Poista piilolinssit, edical voi tehdä helposti. Jatka huuhtomista. | Jos ilmenee ihoärsytystä tai ihottumaa: Hakeudu lääkäriin. | **Os silmäärsytys jatkuu:** Hakeudu lääkäriin.

**Hävittämisohjeita:** Tyhjtät patruunat: EAK-jätekodei: 15 01 02 muovipakkaukset. | Täydet tai osittain tyhjentyneet patruunat: Hävitettävä voimassa olevien ongelmajätelmäärysten mukaisesti. | EAK-jätekodei: 20 01 27\* maalit, painovärit, liimat ja hartsit, jotka sisältävät vaarallisia aineita. | Tai EAK-jätekodei: 08 04 09\* liima- ja tiivistysmassajätteet, jotka sisältävät orgaanisia liuotinaineita tai muita vaarallisia aineita.

Tämän kiinnitysohjeen noudattamatta jättäminen, muiden kuin Hilti-ankkureiden käyttö, betonin huonot tai epäilyttävät ominaisuudet sekä käyttö erityiskohteissa saattavat heikentää kiinnitysten luotettavuutta ja kestävyyttä.

**Tuotetiedot:** Säilytä käyttöohje aina yhdessä tuotteen kanssa. | Luovuta tuote toiselle henkilölle vain käyttöohjeen kanssa. | **Käyttöturvallisuustiedote:** Lue käyttöturvallisuustiedote ennen tuotteen käyttämistä. | **Viimeinen käyttöpäivä:** Tarkasta tuotteen viimeinen käyttöpäivä (kuukausi/vuosi) pakkauksen kiinnitysosassa. Tuotetta ei enää saa käyttää viimeisen käyttöpäivän jälkeen. | **Pakkauksen lämpötila käytön aikana:** +5 °C – 40 °C / 41 °F – 104 °F (+10 °C – 30 °C / 50 °F – 86 °F käytettäväksi

puun käsittelyssä). | **Kuljetus ja varastointi:** Viileässä, kuivassa ja pimeässä, lämpötila välillä +5 °C ja 25 °C / 41 °F ja 77 °F. | Jos aiot käyttää tuotetta tavalla tai tarkoitukseen, jota ei ole kuvattu tässä käyttöohjeessa tai joka ei ole mainittujen spesifikaatioiden mukainen, ota yhteys Hiltiin. | **Osittain tyhjentyneet patruuna on käytettävä viikon kuluessa.** Tänä aikana patruunaa ja sekoitinta ei saa irrottaa puristimesta, eikä puristimen puristusta saa keventää. Irrota laite paineilman saannista, ja varastoi laite ohjeenmukaisesti. Kun jatkat patruunan käyttämistä, kierrä uusi sekoitinkärki kiinni patruunaan ja hävitä taas ensimmäinen kiinnitysmassamäärä.

### **VAROITUS**

- ▲ Virheellisen käsittelyn ja toiminnan seurauksena kiinnitysmassaa voi roiskua. Kiinnitysmassan joutuminen silmään voi aiheuttaa pysyvän silmävamman!** Työkenneltäessä on käytettävä tiiviitä suojalaseja, suojakäsineitä ja suojavaatetusta! | Älä koskaan aloita kiinnitysmassan puristamista ilman ohjeenmukaisesti kiinnitettyä sekoitinkärkeä! | Jos käytät jatkoletkua: Hävitä vain mukana toimitetusta sekoitinkärjestä (ei jatkoletkusta) tuleva ensimmäinen kiinnitysmassamäärä. | Ennen uuden patruunan puristamista kiinnitä uusi sekoitinkärki. Varmista kunnollinen kiinnitys. | Huomio! Älä koskaan irrota sekoitinkärkeä, kun järjestelmässä on paine. | Käytä vain kiinnitysmassan mukana toimitettua sekoitinkärkityyppiä. Sekoitinkärkeä ei missään tapauksessa saa muuttaa. | Varmista, että patruuna ja kasetti eivät ole vaurioituneet – etenkin, jos ne ovat päässeet putoamaan! Putoamaan päässyt patruuna, vaikka se jo olisi ollut paikallaan kasetissa, saattaa aiheuttaa virheellisiä toimintoja. | Älä koskaan käytä vahingoittunutta patruunaa ja / tai vaurioitunutta tai likaantunutta kasettia.
  - ▲ Porareiän likaisuus aiheuttaa huonon pysymisen tai kiinnityksen pettämisen. Ennen tuotteen täyttämistä porareikään varmista, että porareikä on kuiva ja ettei siinä ole porausjätettä, pölyä, vettä, jäätä, öljyä, rasvaa tai muita epäpuhtauksia.** Hiltin onteloporanteriä TE-CD, TE-YD on käytettävä yhdessä asianmukaisesti huolletun Hilti-pölynimurin kanssa, jonka malli ja imukapasiteetti (tilavuusvirtausmäärä) on lisävarustetaulukon tietojen mukainen. | Puhalla porareikä öljyttömällä paineilamalla puhtaaksi, kunnes reiästä tuleva ilma on pölytöntä. | Huuhtelee porareikä vesiletkua käyttäen vesijohtojärjestelmän paineisella vedellä, kunnes reiästä virtaa kirkasta vettä. | Tärkeää! Ennen kuin täytät reiän kiinnitysmassalla, poista porareistä vesi ja puhalla reikä öljyttömällä paineilamalla täysin kuivaksi (Su ulındaki uyugulamalarda, kırıcı-delici ile açılan deliklerde bu kurala uyulmasına gerek yoktur). | Purista kiinnitysmassa porareikään välittömästi reiän puhdistamisen jälkeen. Jos et toimi näin, mürâstâ alusmateriaalista saattaa päästä porareikään vettä.
  - ▲ Varmista, että täytät porareiän reiän pohjalta aloittaen, jotta massan sisään ei jää ilmapuolia.** Tarvittaessa käytä jatkoa, jotta pääset porareiän pohjaan saakka. | Kun teet työtä pään yläpuolelle, käytä lisävarustetta HIT-SZ/IP ja ole tarkka, kun asetat kiinnityselementtiä paikalleen. Liika kiinnitysmassa voi pursua ulos porareistä. Varmista, ettei kiinnitysmassaa tipu kenenkään päälle. | Kun kiinnität uuden sekoitinkärjen jo avattuun patruunaan, ensimmäiset kiinnitysmassamäärät on myös hävitettävä. | Jokaisen uuden patruunan kanssa on käytettävä uutta sekoitinta.
  - ▲ Kovettumisen aikana syntyvän lämmön vaikutuksen vuoksi metallielementti (tanko) on kiinnitettävä ohjeenmukaisen ajan kuluessa tai muuton puuhun (pohjamateriaali) voi kohdistua negatiivinen vaikutus.**
  - ▲ Ohjeiden noudattamatta jättäminen voi johtaa kiinnityksen pettämiseen!**
- Hilti HIT-RE 500 V4 vaatii rakennusviranomaisen hyväksynnän. Tämä käyttöohje saattaa sisältää erityisiä käyttöehtoja/tilanteita, jotka ylittävät vastaavan hyväksynnän. Hyväksynnänmukaisuuden kannalta tuotteen hyväksyntädokumentissa esitetyt tiedot ovat ensisijaisia.

**ET** Ankurdusmass tüübile kinnitamiseks betooni/puidus

## Hilti HIT-RE 500 V4



(A, B)



(A, B)



(A)



**Sisaldab:** 2,2-bis(4-hüdroksüfenüül)propaan-bis(2,3-epoksüpropüül)eer (A); butaanidiool-diglütsiidüüleeter (A); 2-metüül-1,5-pentaandiamiin (B); 1,3-benseendimetanaamiin (B)

**ETTEVAATUST** Põhjustab rasket nahasõõritust ja silmakahjustusi. (A, B) | Võib põhjustada allergilist nahareaktsiooni. (A, B) | Võib põhjustada hingamisteede ärritust. (B) | Mürgine veeorganismidele, pikaajaline toime. (A, B) | Kanda kaitsekindaid/ kaitserõivastust/kaitseprille/kaitsemaski. | Vältida silma, nahale või rõivastele sattumist. | **NAHALE SATTUMISE KORRAL:** pesta rohke vee ja seebiga. | **SILMA SATTUMISE KORRAL:** loputada mitme minuti jooksul ettevaatlikult veega. Eemaldada kontaktläätsed, kui neid kasutatakse ja kui neid on kerge eemaldada. Loputada veel kord. | Nahaärrituse või obe korral: pöörduda arsti poole. | Kui silmade ärritus ei möödu: pöörduda arsti poole.

**Käitlemisjuhised:** Tühjad pakendid: Euroopa jäätmeloendi kood: 15 01 02 plastpakendid. | Täis või pooltühjad pakendid: käidelda ohtlike jäätmetena, järgides asjaomaseid nõudeid. | Euroopa jäätmeloendi kood: 20 01 27\* ohtlike aineid sisaldavad värvid, trükivärvid, liimid ja vaigud. | või Euroopa jäätmeloendi kood: 08 04 09\* orgaanilisi lahusteid või muid ohtlikke aineid sisaldavad liimi- ja hermeetikujäätmed.

Käesoleva paigaldusjuhendi eiramine, muude kui Hilti ankrute kasutamine, halva kvaliteediga betoon ja erirakendused võivad kahjustada kinnituse tugevust ja kvaliteeti.

**Tooteinfo:** Hoidke kasutusjuhendit alati toote juures. | Tooted edasiandmisel teistele isikutele edastage ka kasutusjuhend. | **Ohutuskaart:** Enne töö alustamist tutvuge ohutuskaardiga. | **Säilivusaeg:** Seadme Säilivuskuupäev (kuu / aasta) tuubi ühendusdetailil. Pärast säilimisaja lõppu ei tohi toodet kasutada. | **Pakendi temperatuur kasutamise ajal:** +5 °C kuni 40 °C / 41 °F kuni 104 °F (+10 °C kuni 30 °C / 50 °F kuni 86 °F puidus kasutamiseks). | **Transpordi- ja hoiutingimused:** Hoida jahedas, kuivas ja hämaras kohas temperatuuril +5 °C kuni 25 °C / 41 °F kuni 77 °F. | Kui soovite toodet kasutada rakendusteks, mida ei ole käesolevas kasutusjuhendis kirjeldatud või mis jäävad spetsifikatsioonidest välja, pöörduge Hilti poole. | **Avatud pakendi sisu tuleb ära kasutada ühe nädala jooksul.** Selleks jätke pakend koos külgekeeratud segamisotsakuga väljapressimisseadmesse ja ärge alandage rõhku. Jaotur survetorust lahutada ja asetada nõuete vastavasse kohta hoiale. Enne kasutamise jätkamist krüve külge uus segamisotsak, esimest otsakust väljuvat kogust ärge kasutage.

**⚠ HOIATUS**

- ▲ Asjatundmatu käsitsemise korral võib ankurdusmassist lenduda pritsmeid. Silma sattumise võib ankurdusmass silmi põõrdumatult kahjustada!** Töötamise ajal kandke tihedalt silmade ümber olevaid kaitseprille, kaitsekindaid ja tööriietust! | Ärge alustage väljapressimist, kui segamisotsak on nõuetekohaselt külge kinnitatud! | Pikendusvooliku kasutamisel: Esimesed mõrdiannused pressige ainult läbi tarnekomplekti kuuluva segamisotsaku (mitte läbi pikendusvooliku). | Enne uue pakendi kasutuselevõttu krüve külge uus segamisotsak. Veenduge, et see on kindlalt kinnitatud. | Ettevaatust! Ärge kunagi keerake segamisotsakut maha, kui süsteem on surve all. | Kasutage alati tootega kaasasolevat segamisotsakut. Ärge mingil juhul modifitseerige segamisotsakut. | Kontrollige, kas pakend ja kassett on vigastustega – seda eeskätt siis, kui need on maha kukkunud! Mahakukkunud pakendid võivad põhjustada häireid ka siis, kui need on juba kassetti sisse pandud. | Ärge kasutage kahjustustega pakendit ja/või kahjustatud või määrduid kassette.
- ▲ Kui puurava ei ole piisavalt puhastatud, halveneb kinnituse kvaliteet. Enne massi sisseviimist peab puuritud auk olema kuiv ja vaba tolmust, veest, jääst, õlist, rasvast ja muust mustusest.** Hilti õhnespuure TE-CD, TE-YD tuleb kasutada koos nõuetekohaselt hooldatud Hilti tolmuimejaga, mille mudel ja imemisvõimsus (volumetriiline voolukiirus) peavad vastama tarvikute tabelile. | Puuritud augu puhastamine suruõhuga – puhastage auku õlivaba suruõhuga seni, kuni väljuv õhk on tolmuvaba. | Puuritud augu pesemine – peske auku voolikust tuleva veega hariliku survega seni, kuni august välja

voalab puhas vesi. | Oluline! Enne massi sisseviimist eemaldage august vesi ja töodelge auku õlivaba suruõhuga seni, kuni see on täiesti kuiv (ei ole kohaldatav puurvasaraga puuritud veeluste aukude puhul). | Süstige liim kohe pärast puurauku puhastamist. Kui te seda ei tee, võib niiske alusmaterjali kasutamisel sattuda puurauku vett.

**▲ Veenduge, et puuritud auk täitub massiga põhjast alates, et ei tekiks õhumulle.** Puuritud augu põhjani jõudmiseks kasutage vajaduse korral pikendusit. | Pea kohal tehtava töö korral kasutage lisatarvikut HIT-SZ/IP ja olge kinnituselemendi sisseviimisel eriti tähepanelik. Ülelignne mass võib august välja voolata. Veenduge, et mass ei tilgu teie peale. | Kui juba avatud fooliumpakendile keeratakse peale uus segamisotsak, tuleb esimesed otsakust väljuvad massikogused minema visata. | Iga uue fooliumpakendi jaoks tuleb kasutada uut segamisotsakut.

**▲ Kõvastumise käigus eralduva soojuse tõttu tuleb metallelement (varras) paigaldada lubatud tööaja jooksul, vastasel juhul võib see negatiivselt mõjutada puitu (alusmaterjali).**

**▲ Nõuete eiramise korral ei ole nõuetekohane kinnitumine tagatud!**

Ankurdusmassile Hilti HIT-RE 500 V4 kehtivad ehitusametite heakskiidud. Käesolev kasutusjuhend võib sisaldada spetsiifilisi kasutustingimusi/-olusid, mis ületavad vastava heakskiidu ulatuse. Toote heakskiidule vastavaks paigaldamiseks on heakskiidu-dokumendi ettekirjutused ülemuslikud.

## LV Kombinētā java armatūras un dobtapu nostiprināšanai betonā/koksne

### Hilti HIT-RE 500 V4



(A, B)



(A, B)



(A)



**Satur:** 2,2-bis(4-hidroksifenil)propān-bis(2,3-epoksiipropil)ēteris (A); butāndiol-diglicidilēteris (A); 2-metil-1,5-pentāndiāmins (B); 1,3-benzodimetānāmins (B)

**BĪSTAMĪ** Izraisa smagus ādas apdegumus un acu bojājumus. (A, B) | Var izraisīt alergisku ādas reakciju. (A, B) | Var izraisīt elpceļu kairinājumu. (B) | Toksisķa vandens organismams, sukella ilgalaikšs pakitimus. (A, B) | Izmantot aizsargcimdus/aizsargdrēbes/acu aizsargus/sejas aizsargus. | Nepieļaut nokļūšanu acīs, uz ādas vai uz drēbēm. | **SASKARĒ AR ĀDU:** nomazgāt ar lielu ziepju un ūdens daudzumu. | **SASKARĒ AR ĀCIEM:** uzmanīgi skatot ar ūdeni vairākas minūtes. Izņemiet kontaktlēcas, ja tās ir vievietotas un ja to ir viegli izdarīt. Turpināt skatot. | Ja rodas ādas iekaisums vai izsitumi: lūdziet mediķu palīdzību. | Ja acu iekaisums nepāriet: lūdziet mediķu palīdzību.

**Norādījumi par utilizāciju:** Iztukšotās iepakojums: EAK atkritumu kods: 15 01 02 Plastmasas iepakojums. | **Pilns vai daļēji iztukšots iepakojums:** jāutilizē kā speciālie atkritumi, ievērojot kompetento iestāžu noteikumus. | EAK atkritumu kods: 20 01 27\* Krāsas, iespiedkrāsas, adhezīvi un sveķi, kas satur bīstamās vielas. | EAK atkritumu kods: 08 04 09\* Organiskos šķīdinātājus vai citas bīstamās vielas saturoši adhezīvu un hermētiku atkritumi.

Šīs montāžas instrukcijas neievērošana, tādu stiprinājuma elementu lietošana, ko nav ražojis Hilti, sliktas vai apšaubāmas kvalitātes betons, kā arī īpaši lietojuma veidi var nelabvēlīgi ietekmēt stiprinājumu drošumu un īpašības.

**Produkta informācija:** Vienmēr uzglabājiet šo lietošanas instrukciju kopā ar produktu. | Nododiet produktu citām personām tikai kopā ar lietošanas instrukciju. | **Drošības datu lapa:** pirms darba jāiepazīstas ar DDL. | **Uzglabāšanas termiņš:** jāpārbauda uzglabāšanas termiņš (mēnesis / gads), kas norādīts uz iepakojuma aizdares. Pēc tā beigām produktu vairs nedrīkst lietot. | **Iepakojuma temperatūra lietošanas laikā:** no +5 °C līdz 40 °C / no 41 °F līdz 104 °F (no +10 °C līdz 30 °C / no 50 °F līdz 86 °F izmantošanai kokā). | **Transportēšanas un uzglabāšanas apstākļi:** vēsa, sausa un tumšā vietā, temperatūrā no +5 °C līdz 25 °C / no 41 °F līdz 77 °F. | Situācijās, kad konkrētie lietošanas apstākļi atšķiras no šajā instrukcijā norādītajiem vai nav norādīti specifikācijā, lūdzu, vērsieties pie Hilti. | **Pēc atvēršanas plēves iepakojuma saturs jāapstrādā vienas nedēļas laikā.** Lai to varētu izdarīt, iepakojums ar uzskrūvētu maisītāju jāatstāj izspiešanas iekārtā un jāslaglabā spiediens. Iekārta jāatvieno no spiediena

padeves un jāuzglabā saskaņā ar noteikumiem. Pirms nākamās lietošanas jāuzskrūvē jauns maisītājs un pirmā javas porcija jāutilizē.

### ▲ BRĪDINĀJUMS!

- ▲ **Nepareizas lietošanas laikā java var izšakstīties. Javas iekļūšana acīs var izraisīt neatgriezeniskus acu bojājumus!** Darba laikā jāvalkā cieši pieguļošas aizsargbrilles, atbilstīgi darba cimdi un aizsargtērps! | Nekādā gadījumā nedrīkst sākt materiāla izspiešanu, kamēr nav kārtīgi uzskrūvēts maisītājs! | Ja tiek lietots šļūtenes pagarinājums: jāutilizē sākuma java tikai no piegādātā maisītāja (nevis no šļūtenes pagarinājuma). | Pirms jauna plēves iepakojuma lietošanas jāuzskrūvē jauns maisītājs. Jāpievērš uzmanība nevainojamai fiksācijai. | Uzmanību! Nekādā gadījumā nedrīkst noskrūvēt maisītāju, kad sistēma atrodas zem spiediena. | Jālieto tikai tāda tipa maisītājs, kāds tiek piegādāts kopā ar javu. Maisītāju nekādā gadījumā nedrīkst modificēt. | Jāpārbauda, vai plēves iepakojumam un kasetei nav konstatējami bojājumi – jo īpaši pēc to kritiena! Ja iepakojums ir bijis pakļauts triecienam vai kritienam, tas var izraisīt iekārtas darbības traucējumus arī tad, ja tas kritiena brīdī jau ir bijis ievietots kasetē. | Nekādā gadījumā nedrīkst lietot bojātus plēves iepakojumus un/vai bojātas vai netīras kasetes.
- ▲ **Stiprinājums var būt nekvalitatīvs vai neturēties, ja netiks kārtīgi iztīrīta urbuma atvere. Pirms materiāla injicēšanas urbumiem jābūt sausiem un attīrītiem no uršanas šķembām, putekļiem, ūdens, ledus, eļļas, smērvielām un citiem netīrumiem.** Hilti urbis TE-CD un TE-YD caurejošo urbumu izveidei jāizmanto kopā ar atbilstošu Hilti putekļusūcēju (modelis un sūkšanas jauda (caurplūde) norādīta piederumu tabulā). | Urbuma izpūšana – urbums jāizpūš ar eļļu nesaturošu gaisu, līdz no tā izplūstošais gaiss vairs nesatur putekļus. | Urbuma izskalošana – urbums jāizskalo ar ūdensvadam pievienotas šļūtenes palīdzību, līdz izplūstošais ūdens ir dzidrs. | Svarīgi! Pirms aizpildīšanas ar javu urbums jāatbrīvo no ūdens un jāizpūš ar eļļu nesaturošu saspiesto gaisu, līdz tas ir pilnībā sauss (neattiecas uz gadījumiem, kad jāaizpilda ar perforatoru izurbtas atveres zem ūdens). | Iepildiet javu uzreiz pēc urbuma iztīrīšanas. Pretējā gadījumā ūdens no slapjas pamatvirsmas var ieplūst urbumā.
- ▲ **Jānodrošina, lai urbuma aizpildīšana notiktu no pašas urbuma pamatnes – tā, lai neveidotos gaisa burbuļi.** Ja nepieciešams, jālieto pagarinātāji, kas ļauj sasniegt urbuma pamatni. | Ja apstrādājamā vieta atrodas virs galvas, jālieto aprīkojums HIT-SZ/IP un īpaša piesardzība jāievēro stiprinājuma elementa ievietošanas laikā. Pārpalikusi java var izplūst no urbuma. Jānodrošina, lai java neuzpilētu lietotājam. | Arī tad, ja jauns maisītājs tiek uzskrūvēts uz jau atvērta plēves iepakojuma, ar pirmajiem gājiem ir iespējams, ka materiāls jāutilizē. | Katram jaunam plēves iepakojumam jālieto jauns maisītājs.
- ▲ **Tā kā cietēšanas laikā rodas siltums, metāla elements (stienis) ir jānodrošina atļautajā darba laikā, pretējā gadījumā tas var negatīvi ietekmēt koksni (pamatmateriālu).**
- ▲ **Instrukciju neievērošana var izraisīt stiprinājuma atteici!**
- Hilti HIT-RE 500 V4 ir jāsaņem būvuzraudzības iestāžu apstiprinājumi. Šajā lietošanas pamācībā var būt ietverti īpaši lietošanas nosacījumi/situācijas, kas ir ārpus attiecīgā apstiprinājuma ietvariem. Apstiprinājumam atbilstošā produkta uzstādīšanā noteicošā ir apstiprinājuma dokumentā sniegtā informācija.

## LT Rišantysis mišinys armatūrai ir kaiščiams tvirtinti betone/medienoje

### Hilti HIT-RE 500 V4



**Sudėtyje yra:** 2,2-bis(4-hidroksifenil)propan-bis(2,3-epoksipropil) eteris (A), 1,4-butandiolio diglicidileteris (A); 2-metil-1,5-pentandiaminas (B); 1,3-benzendimetilaminas (B)

**PAVOJUS** Smarkiai nudegina odą ir pažeidžia akis. (A, B) | Gali sukelti alerginę odos reakciją. (A, B) | Gali dirginti kvėpavimo takus. (B) | Toksiška vandens organizmams, sukelia ilgalaikius pakitimus. (A, B) | Mūvėti apsaugines pirštines / dėvėti apsauginius drabužius / naudoti akių (veido) apsaugos priemones. | Saugotis, kad nepatektų į akis, ant odos ar drabužių. | **PATEKUS ANT ODO:** Nuplauti dideliu kiekiu muilo ir vandens. | **PATEKUS Į AKIS:** Kelias minutes atsargiai plauti vandeniu. Išimti kontaktinius lęšius, jeigu jie yra ir jeigu lengvai galima tai padaryti. Toliau plauti akis. | Jeigu sudirginama oda arba įšberia: kreiptis į gydytoją. | Jei akių dirginimas nepaėina: kreiptis į gydytoją.

**Utilizavimo nurodymai:** Tuščios pakuotės: Pagal EAK atliekų kodą 15 01 02: plastikinės pakuotės. | Pilnos ir nevisiškai ištuštintos pakuotės: Utilizuoti kaip specialiąsias atliekas, laikantis oficialių instrukcijų. | EAK atliekų kodas 20 01 27\*: dažai, spaustuvių dažai, klijuojančios medžiagos ir sintetinės dervos, kurių sudėtyje yra pavojingų medžiagų | arba EAK atliekų kodas 08 04 09\*: klijuojančių ir sandarinimo medžiagų atliekos, kurių sudėtyje yra organinių tirpiklių ar kitų pavojingų medžiagų.

Šios montavimo instrukcijos nesilaikymas, ne „Hilti“ inkarų naudojimas, blogos arba abejotinos betono savybės, taip pat specialūs naudojimo atvejai gali bloginti patikimumą ir tvirtinimo rezultata.

**Informacija apie produktą:** Šią naudojimo instrukciją visada laikykite kartu su produktu. | Kitiems asmenims šį produktą perduokite tik kartu su naudojimo instrukcija. | **Saugos duomenų lapas:** prieš pradėdami darbus atkreipti dėmesį į saugos duomenų lape pateiktą informaciją. | **Galiojimo terminas:** patikrinti galiojimo terminą (mėnuo / metai), kuris yra nurodytas ant pakuotės jungiamojo elemento. Galiojimo terminui pasibaigus, produkto naudoti nebegalima. | **Pakuotės temperatūra naudojimo metu:** nuo +5 iki 40 °C / nuo 41 iki 104 °F (nuo +10 °C iki 30 °C / nuo 50 °F iki 86 °F skirtas naudoti medienoje). | **Transportavimo metu ir laikymo sąlygos:** vėsios, sausras ir tamsios, temperatūra nuo +5 iki 25 °C / nuo 41 iki 77 °F. | Šioje naudojimo instrukcijoje neaprašytas naudojimo atvejais arba kai sąlygos neatitinka nurodytų charakteristikų, prašome kreiptis į „Hilti“. | **Atidarytos plėvelės pakuotės turi būti sunaudotos per vieną savaitę.** Tam pakuotę su įsuktu maišytuvu palikti išspaudimo pistolete ir spaudimo nemažinti. Išspaudimo pistolelį atjungti nuo suspausto oro linijos ir, laikantis instrukcijų, padėti saugoti. Prieš pakuotę naudojant toliau, reikia užsukti naują maišytuvą ir vėl išspausti bei išmesti netinkamą naudoti pirmąją mišinio dozę.

### ⚠ ĮSPĖJIMAS

**▲ Netinkamai naudojant, mišinys gali išstrykti. Patekęs į akis, mišinys gali jas negrįžtamai sužaloti!** Dirbant užsidėti sandarius apsauginius akinius, mūvėti apsaugines pirštines ir vilkėti darbinius drabužius! | Tinkamai nepiruskus maišytuvo, pakuotės nespaušti! | Naudojant ilginimo žarną: pirmąją mišinio dozę išmesti tik per komplekte esantį maišytuvą (ne per ilginimo žarną). | Prieš išspaudžiant naują plėvelės pakuotę, užsukti naują maišytuvą. Patikrinti, kad jis būtų gerai priveržtas. | Atsargiai! Kai sistemoje yra slėgis, niekada nebandyti nusukti maišytuvo. | Naudoti tik mišinio komplekte esančio tipo maišytuvą. Maišytuvo jokiū būdu nekeisti. | Tikrinti, ar plėvelės pakuotė ir kasėtė nėra pažeistos – ypač jei jos buvo nukritusios! Nukritusios pakuotės, net jeigu jos jau buvo įdėtos į kasėtę, gali blogai veikti. | Niekada nenaudoti pažeistų plėvelės pakuočių ir (arba) pažeistų ar užterštų kasėčių.

**▲ Dėl nepakankamai gerai išvalytos gręžtinės skylės sujungimas gali blogai laikyti ar iš viso nelaikyti. Prieš įpurškiant mišinio, skylės turi būti sausras, jose neturi būti gręžimo šlamo, dulkių, vandens, ledo, alyvos, tepalų ar kitų nešvarumų.** „Hilti“ tuščiaidurius grąžtus TE-CD, TE-YD reikia naudoti kartu su tinkamai prižiūrimu „Hilti“ dulkių siurbliu, kurio modelis ir siurbimo galia (tūrinis srauto greitis) nurodyti reiknumų lentelėje. | Gręžtinės skylės valymas išpučiant: išpūsti nuo tepalo išvalytą suslėgtu oru, kol iš skylės išsėnami ore nebebūs dulkių. | Gręžtinės skylės išplavimas: plauti vandens žarna

normaliu vandentiekio slėgiu, kol iš skylės ištekantis vanduo bus švarus. | Svarbu! Prieš pripildant statybinio mišinio, iš gręžtinės skylės pašalinti vandenį ir išpūsti nuo tepalo išvalytu suslėgtu oru, kol skylė bus visiškai sausa (netaikoma smuginiu būdu išgręžtoms skylėms povandeniniuose darbuose). | Įpjūrkšti klijų iš karto po gręžimo kiaurymės išvalymo. Priešingų atveju vandens gali patekti į gręžimo kiaurymę, kai naudojama drėgna pagrindo medžiaga.

▲ **Užtikrinti, kad gręžtinė skylė būtų pradedama pildyti mišiniu nuo dugno, kad nesudarytų oro burbulų.** Jeigu reikia, skylės dugnui pasiekti naudokite ilginio elementą. | Dirbant virš galvos, naudoti reikmenį HIT-SZ/IP ir ypač atidžiai įstatyti tvirtinimo elementą. Iš gręžtinės skylės gali ištrykšti mišinio perteklius. Užtikrinti, kad mišinys nekristų ant naudotojo. | Ant jau atidarytos plėvelės pakuotės užsukus naują maišytuvą, pirmąsias mišinio dozes taip pat išmesti. | Kiekvienai naujai plėvelės pakuotei naudoti naują maišytuvą.

▲ **Dėl kietėjimo metu išsiskiriančios šilumos metalinis elementas (strypas) turi būti nustatytas per leistiną darbo laiką arba gali būti neigiamai paveikta mediena (pagrindinė medžiaga).**

▲ **Nesilaikant šių nurodymų, tvirtinimas gali nelaikyti!**

„Hilti“ HIT-RE 500 V4 turi būti patvirtintas statybos priežiūros institucijų. Šioje naudojimo instrukcijoje gali būti specifinių naudojimo sąlygų / situacijų, kurios nepatenka į atitinkamą patvirtinimą. Patvirtinimo atveju pirmenybė teikiama reikalavimus atitinkančio gaminio įdiegimo nurodymui patvirtinimo dokumente.

## RU Связующий состав для крепления арматурных стержней и анкеров в бетоне/дереве

### Hilti HIT-RE 500 V4



(A, B)



(A, B)



(A)



**Содержит:** Диглицидиловый эфир бисфенола (A); 1,4-бис(2,3-эпоксипропокси)бутаны (A); 2-метил-1,5-пентандиамин (B); m-Xylylenediamine (B)

**ОПАСНО** Вызывает серьезные ожоги кожи и повреждение глаз. (A, B) | Может вызвать аллергическую реакцию на коже. (A, B) | Может вызывать раздражение дыхательных путей. (B) | Токсично для водных организмов с долгосрочными последствиями. (A, B) | Надеть защитные перчатки (рукавицы)/защитную одежду/защитные очки/защитную маску. | Избегать попадания в глаза, на кожу или на одежду. | ПРИ ПОПАДАНИИ НА КОЖУ: промыть большим количеством воды с мылом. | ПРИ ПОПАДАНИИ В ГЛАЗА: Осторожно промыть глаза водой в течение нескольких минут. Снять контактные линзы, если вы ими пользуетесь и если это легко сделать. Продолжить промывание глаз. | При раздражении кожи или кожных высыпаниях: Обратиться за медицинской консультацией/помощью. | При длительном раздражении глаз: Обратиться за медицинской консультацией/помощью.

**Указания по утилизации:** Пустые капсулы: код отходов по ЕАК: 15 01 02 Упаковки из полимерных материалов. | Полные/частично заполненные капсулы: Утилизировать в соответствии с действующими нормами как отходы, подлежащие специальной обработке. | Коды отходов по ЕАК: 20 01 27\* Краски, типографские краски, клеящие вещества и синтетические смолы, содержащие опасные вещества. | или: 08 04 09\* Остатки адгезивов и герметиков, содержащие органические растворители или иные опасные вещества.

Несоблюдение данной инструкции по монтажу, использование неоригинальных анкеров (не производства фирмы Hilti), плохое или сомнительное качество бетона, а также нестандартные способы монтажа могут привести к нарушению надежности крепления.

**Информация о продукте:** Храните данную инструкцию по применению всегда вместе с продуктом. | Передавайте продукт другим лицам только вместе с инструкцией по применению. | **Сертификат безопасности:** перед началом работ ознакомьтесь с информацией из сертификата безопасности. | **Срок годности:** проверьте срок годности (месяц/год) на капсуле; не используйте продукт после истечения указанного срока годности. | **Температура капсулы во время**



**использования:** от +5 °C до 40 °C / от 41 °F до 104 °F (от +10 °C до 30 °C / от 50 °F до 86 °F для использования в древесине). | **Условия транспортировки и хранения:** хранить в прохладном, сухом и темном месте при температуре от +5 °C до 25 °C / от 41 °F до 77 °F. | При использовании, описание которого в настоящей инструкции по применению не приводится или выходит за рамки, указанные в спецификации, обращайтесь в компанию Hilti. | **Не использованные до конца пленочные капсулы можно использовать в течение одной недели.** Для этого оставьте навинченный на капсулу смеситель в дозаторе и не допускайте обратного хода нагнетательного поршня. Отсоедините подачу сжатого воздуха от инструмента и храните его в соответствии с предписаниями. При повторном использовании упаковки навинтите новый смеситель и снова удалите первичный состав.

## **▲ ОСТОРОЖНО**

- ▲ При неправильном обращении возможно разбрызгивание раствора. Попадание раствора в глаза может стать причиной их серьезного поражения!** Во время работы носите плотно прилегающие защитные очки, защитные перчатки и респираторную одежду! | Не начинайте выдавливание без навинченного смесителя! | При использовании удлинительного шланга: удалите первичный состав только через входящий в комплект смеситель (не через удлинительный шланг!). | Перед выдавливанием новой пленочной капсулы навинтите новый смеситель. Убедитесь в том, что смеситель привинчен плотно. | Осторожно! Категорически запрещается отвинчивать смеситель, если система находится под давлением. | Используйте только входящий в комплект поставки состава смеситель. Ни в коем случае не меняйте смеситель. | Проверьте, не повреждены ли пленочная капсула и кассета — особенно в случае их падения! Упавшие пленочные капсулы (даже если они уже были в кассете) могут иметь повреждения, что приведет к нарушениям рабочего процесса. | Ни в коем случае не используйте поврежденные капсулы и/или поврежденные/загрязненные кассеты.
- ▲ Плохое крепление/отсутствие фиксации крепления вследствие неудовлетворительной очистки отверстия. Перед иницированием следует очистить отверстия от буровой крошки, пыли, воды, льда, масла, смазки или других загрязнений. Отверстия должны быть сухими и чистыми.** Пустотелые буры Hilti TE-CD и TE-YD необходимо использовать в сочетании с правильно подключенным пылесосом Hilti, модель и мощность всасывания которого (объемная скорость потока) соответствуют указанным в таблице информации о дополнительных принадлежностях. | Продувка отверстия: продувайте отверстие воздухом, очищенным от масла, до выхода из отверстия воздуха без пыли. | Промывка отверстия: с помощью водяного шланга при нормальном давлении промывайте отверстие до выхода чистой воды. | Важно! Перед заполнением раствором из отверстия следует удалить воду и продуть его сжатым воздухом, очищенным от масла, до полного просыхания (данное указание не относится к отверстиям, просверленным в режиме ударного сверления и находящимся под водой). | После очистки отверстий сразу заполняйте их составом. В противном случае, вода может попасть в отверстие при использовании влажного материала для основания.
- ▲ Во избежание появления воздушных пузырей убедитесь в том, что заполнение отверстия происходит от его основания.** При необходимости используйте удлинители, чтобы доставать до основания отверстия. | При выполнении работ над головой используйте дополнительное приспособление HIT-SZ/IP и будьте особенно внимательными при установке (вводе) крепежного элемента. Из отверстия могут выходить излишки раствора. Убедитесь в том, что раствор не попадает на пользователя. | Если новый смеситель навинчивается на уже открытую пленочную капсулу, также следует удалить первые порции состава. | Для каждой новой капсулы следует использовать новый смеситель.
- ▲ Из-за выделяющегося во время отверждения тепла металлический элемент (стержень) должен быть установлен в течение положенного рабочего времени, в противном случае древесина (основной материал) может быть повреждена.**
- ▲ Несоблюдение указаний рабочего времени к отсутствию фиксации крепления!**

Для применения Hilti HIT-RE 500 V4 требуются разрешения со стороны компетентных строительных органов. Настоящая инструкция по применению может содержать особые условия/ситуации применения, выходящие за рамки соответствующего разрешения. Для монтажных работ с продуктом, соответствующим официальному разрешению, приоритет имеют предписания, содержащиеся в разрешительном документе.

**TR Beton/aşapta demiri ve dübellerin beton içerisinde sabitlenmesi için bağlantı harcı****Hilti HIT-RE 500 V4**

**İçerdiği maddeler:** 2,2'-[(1-metiletilidin)bis(4,1-fenilenokzimetenil)]bisokziran (A); 1,4-bis(2,3 epoksipropoksi)bütan (A); 2-metil-1,5-pentandiamin (B); m-ksilendiamin (B)

**TEHLİKE** Ciddi cilt yanıklarına ve göz hasarına yol açar. (A, B) | Alerjik cilt reaksiyonlarına yol açar. (A, B) | Solunum yolu tahrişine yol açabilir. (B) | Sıcuk ortamda uzun süre kalıcı, toksik etki. (A, B) | Koruyucu eldiven/koruyucu kıyafet/göz koruyucu/yüz koruyucu kullanın. | Gözle, ciltle veya kıyafetle temas ettirmeyin. | GÖZ İLE TEMASI HALİNDE: Su ile birkaç dakika dikkatlice durulayın. Takılı ve yapması kolaysa, kontak lensleri çıkartın. Durulamaya devam edin. | Ciltte tahriş veya kaşıntı söz konusu ise: Tıbbi yardım/müdahale alın. | Göz tahrişi kalıcı ise: Tıbbi yardım/bakım alın. | DERİ İLE TEMAS HALİNDE İSE: Bol sabun ve su ile yıkayın.

**İmha Bilgileri:** Boşaltılmış bidonlar: AAK atık kodu: 15 01 02 plastik ambalajlar. | Dolu/kısmen boşaltılmış bidonlar: Resmi makamların talimatları dikkate alınmak suretiyle özel atık olarak imha edilmelidir. | AAK-Atık kodu: 20 01 27\* tehlikeli maddeler içeren boyalar, baskı boyaaları, yapıştırıcı maddeler ve sentetik reçineler. | veya AAK atık kodu: 08 04 09\* Organik çözücüler veya diğer tehlikeli maddeleri içeren yapıştırıcı madde atıkları ve katı madde atıkları.

Bu montaj talimatlarının incelenmemesi, Hilti dışındaki tespit elemanlarının kullanılması, zayıf veya sorunlu beton koşulları sabitleme elemanlarının güvenliğini ve performansını etkileyebilir.

**Ürün bilgileri:** Bu kullanma talimatını daima ürünle birlikte muhafaza ediniz. | Ürünü, başka şahıslara ancak kullanma talimatıyla birlikte veriniz. | **Güvenlik Bilgi Formu:** Kullanmadan önce Güvenlik Bilgi Formunu inceleyiniz. | **Son kullanma tarihi:** Bidonun bağlantı parçası üzerindeki son kullanma tarihini (Ay/Yıl) kontrol ediniz. Ürün, bu tarihten sonra artık kullanılamaz. | **Kullanma esnasında bidonun sıcaklığı:** +5 °C – 40 °C / 41 °F – 104 °F (+10 °C – 30 °C / 50 °F – 86 °F aşapta kullanılmı için). | **Nakliye ve depolama şartları:** Serin, kuru ve karanlık yerde +5 °C – 25 °C / 41 °F – 77 °F arasında muhafaza ediniz. | Ürünü, elinizdeki muhafaza talimatında anlatılmayan veya ürün niteliklerinin dışında kalan yerlerde uygulayacaksanız bu durumda lütfen Hilti'ye müracaat ediniz. | **Tamamen kullanılmamış folyo tüpler dört hafta içerisinde kullanılmak zorundadır.** Karıştırıcı takılı vaziyette bırakınız ve bidonu talimatlara uygun şekilde depolayınız. Tekrar kullandığınızda yeni bir karıştırıcı takınız ve öndeki harcı boşaltınız.

**⚠ UYARI**

- ▲ Usulüne uygun kullanılmaması halinde harç fıskırabilir. Harcın gözle temas etmesi kalıcı göz hasarlarına neden olabilir!** Çalışma esnasında gözünüzü sıkıca kapatın bir koruyucu gözlük, koruyucu eldiven takınız ve iş elbisesi giyiniz! | Karıştırıcı takmadan kesinlikle sıkmaya başlamayınız! | Uzatma hortumu kullanılması: Mevcut harcın tahliyesi yalnızca belirtilen karıştırıcı ile yapılmalıdır (uzatma hortumlarıyla değil). | Yeni bir folyo tüpü sıkmaya başlamadan önce yeni bir karıştırıcı takınız. Sabit durmasına dikkat ediniz. | Dikkat! Sistem basıncı altındayken kesinlikle karıştırıcıyı sökmeyiniz. Etrafa harç sıçramasını engellemek için önceden alesteki kılıt açma tuşuna basınız. | Sadece harç ile birlikte gönderilen karıştırıcı tipini kullanınız. Karıştırıcıyı hiçbir durumda değiştirmeyiniz. | Kesinlikle hasarlı folyo tüp ve/veya hasarlı veya kirli kaset kullanılmamalıdır.
- ▲ Deliklerin yeterince temizlenmemesi tutma değerlerinin kötü olmasına/bağlantının tutmamasına yol açar. Enjekte etmeden önce deliklerin kuru ve delme atıklarından, tozdan, sudan, yağdan, gres yağından veya diğer kirlere arındırılmış olması gerekir.** Hilti TE-CD, TE-YD tozsuz delme uçları, aksesuar tablosunda belirtilen model ve emme kapasitesindeki (hacimsel debi), bakımı uygun şekilde yapılan bir Hilti elektrik süpürgesiyle birlikte kullanılmalıdır. | Delişe hava tutma – Geri dönen havada toz kalmayınca kadar delişe içinde yağ bulunmayan hava tutunuz. | Delişe su tutma – Duru su gelinceye kadar delişe su hortumu ile normal şebeke basıncında su tutunuz. | Önemli! Harç doldurmadan önce delikten

suyu temizleyiniz ve tam olarak kuruyana kadar yağ içermeyen basınçlı hava tutunuz (Su altındaki uygulamalarda, kırıcı-delici ile açılan deliklerde bu kurala uyulmasına gerek yoktur). | Deliği temizledikten hemen sonra harcı enjekte ediniz. Aksi takdirde ıslak zeminlerdeki kullanımlarda deliğe su girebilir.

- ▲ **Hava boşluğu oluşmaması için deliği doldurma işleminin, delik tabanından başladığından emin olunuz.** Delik tabanına ulaşmak için gerekirse uzmatları kullanınız. | Baş hizasının üzerindeki uygulamalar sırasında HIT-SZ/IP aksesuarını kullanınız ve sabitleme elemanlarını yerleştirirken dikkat ediniz. Fazla harç delikten taşabilir. Uygulayıcının üzerine harç damlamadığından emin olunuz. | Önceden açılmış folyo tüpe yeni bir karıştırıcı monte edilirse, ilk strok değerlerini göz ardı ediniz. | Her yeni folyo tüp için yeni bir karıştırıcı kullanınız.
- ▲ **Kütleme esnasındaki ısı artışı nedeniyle, metal öge (ankraj çubuğu) izin verilen çalışma süresine ayarlanmalıdır, aksi takdirde aşşar (ankrajlama zemini) kötü yönde etkilenebilir.**
- ▲ **Talimatlara uyulmaması, sabitlemenin bozulmasına neden olabilir!**

Hilti HIT-RE 500 V4 bina yetkililerinin onayına tabidir. Bu kullanım talimatları ilgili onayın kapsamını aşan spesifik uygulama koşullarını/durumlarını içerebilir. Ürünün onaya uygun kurulumu için onay belgesindeki tarif önceliklidir.

## AR ملط التثبيت لأعمال تثبيت أسياخ الحديد والخوابير في الخرسانة / الخشب

Hilti HIT-RE 500 V4



(A, B)



(A, B)



(A)

يشتمل على:

2,2'-[1-(1-methylethylidene)bis(4,1-phenyleneoxymethylene)]bisoxirane (A);  
butanedioldiglycidyl ether (A); 2-methyl-1,5-pentanediamine (B); m-Xylylenediamine (B)

**خطر** يسبب حروقا جلدية شديدة وتلفا للعين. (A, B) | قد يسبب تفاعلا للحساسية في الجلد. (A, B) | قد يسبب تهيجا تنفسيا. (B) | سمي للحياة المائية مع تأثيرات طويلة الأمد. (A, B) | اوضع قفازات حماية/ملايس حماية/ وقاء للعينين/للوجه. | يلزم تجنب ملامسة المنتج للعين أو الجلد أو الملايس. | في حالة دخول العين: تشطف باحتراس بالماء لعدة دقائق. تنزع العدسات اللاصقة إذا كان ذلك أمرا سهلا. يستمر الشطف. | إذا حدث تبيح أو طمع جلدي: تطلب استشارة الطبيب/الرعاية الطبية. | إذا استمر تبيح العين: تطلب استشارة الطبيب/الرعاية الطبية. | في حالة السقوط على الجلد: يغمر بوفرة من الصابون والماء.

**إرشادات التخلص من النفايات:** العبوة الفارغة: كود المخلفات EAK: 15 01 02 عبوات التغليف البلاستيكية. | العبوة المملوءة أو الفارغة جزئيا: قم بالتخلص منها مع مراعاة التعليمات الرسمية باعتبارها مخلفات ذات طبيعة خاصة. | كود المخلفات EAK: 20 01 27\* الألوان والطباعة والمواد اللاصقة والأصماغ الصناعية التي تحتوي على مواد خطيرة. | أ كود المخلفات EAK: 08 04 09\* لنفايات المواد اللاصقة و مواد الإحكام التي تحتوي على مذيبات عضوية أو غيرها من المواد الخطيرة.

قد يتسبب عدم مراعاة دليل التركيب أو استخدام عناصر تثبيت غير معروفة لشركة Hilti أو العمل في خصائص خرسانة سيئة أو مشكوك فيها أو الاستخدامات الخاصة إلى التأثير بشكل سلبي على قدرة واعتمادية التثبيت.

**معلومات المنتج:** احتفظ دائما بإرشادات الاستخدام هذه مع المنتج. | ولا تقم بتسليم المنتج لأشخاص آخرين إلا مع إرفاق إرشادات الاستخدام به. | **تاريخ الصلاحية:** راجع تاريخ الصلاحية (الشهر/السنة) المطبوع على نثية الوصل بالعبوة. ولا يجوز استخدام المنتج بعد انتهاء تاريخ الصلاحية. | **درجة حرارة العبوة أثناء الاستخدام:** +5° م حتى 40° م / 41° م حتى 104° ف (+10° م حتى 30° م / 50° ف حتى 86° ف للاستخدام في الخشب). | **شروط النقل والتخزين:** في مكان بارد وجاف ومظلم عند +5° م حتى 25° م / 41° ف حتى 77° ف. | بالنسبة للتطبيقات التي لم يتم شرحها في إرشادات الاستخدام هذه أو التي تتالف المواصفات، يرجى الاتصال بشركة Hilti. | **الأنابيب التي لم تستهلك محتوياتها بالكامل يجب استخدامها خلال أربعة أسابيع.** ويلزم ترك الخلاط مركبا وتخزين الأنابيب بطريقة صحيحة. وعند مواصلة استخدام الأنابيب يلزم تركيب خلاط جديد والتخلص من الكمية الأولى للملأط.

## ⚠ تحذير

- ⚠ في حالة الاستخدام غير المطابق للتعليمات قد يتطاير رذاذ من الملاط ويمكن أن تؤدي ملامسة الملاط للعينين إلى حدوث أضرار بالعينين.** احرص أثناء العمل على ارتداء نظارة واقية محكمة الغلق وقفاز واق لليدين وملابس مناسبة لطبيعة العمل! لا تشرع أبداً في عملية الحقن دون ربط الخلاط | في حالة استخدام خرطوم تطويل: تخلص من مقدمة الملاط من خلال الخلاط المورد فقط (وليس من خلال خرطوم التطويل). | قبل تفريغ محتويات أنبوب جديد يجب ربط خلاط جديد. | يراعى التأكد من إحكام التثبيت. | احترس! لا تقم أبداً بفك الخلاط إذا كان النظام واقعا تحت ضغط. واضغط قبل ذلك على زر التحرير بالجهاز لتجنب تطاير رذاذ من الملاط. | اقتصر على استخدام نوع الخلاط المورد مع الملاط. ولا تقم بإجراء تعديلات على الخلاط بأي حال من الأحوال. | لا تستخدم أبداً أنبوبا تالفاً وأو خراطيش تالفة أو متسخة.
- ⚠ تدني قوى التثبيت/فشل عملية التثبيت بسبب النظافة غير الكافية للثقب. قبل الحقن يجب تنظيف الثقوب من أية شوائب ناتجة عن عملية الثقب أو أتربة أو ماء أو تلع أو زيوت أو شحومات أو أية اتساخات أخرى.** يجب استخدام لقم حفر التجاويف TE-CD و TE-YD من Hilti مع شفاط هواء Hilti محفوظ بشكل صحيح بالبطراز وقدرة الشفط (معدل التدفق الحجمي) المحددة في جدول الملحقات. | تنظيف الثقب من خلال النفخ - انفخ الثقب بتيار هواء خال من الزيت إلى أن يخرج الهواء من الثقب خالياً من الأتربة. | شطف الثقب - اشطف الثقب باستخدام خرطوم ماء بالضغط المعتاد لشبكة المياه إلى أن ينساب ماء نقي من الثقب. | هام! قبل مليء الثقب بالملاط يجب إزالة الماء من الثقب وتنظيفه من خلال النفخ بالهواء المضغوط الخالي من الزيت، إلى أن يصبح الثقب جافاً تماماً (لا يسري على الثقوب التي يتم عملها بالمتقاب المطرقي في تطبيقات الاستخدام تحت الماء). | قم بحقن اللاصق فور الانتهاء من تنظيف فتحة الثقب. وفي حالة عدم القيام بذلك، فقد يصل الماء إلى فتحة الثقب عند استخدام خامات ذات قاعدة رطبة.
- ⚠ تأكد أن عملية ملء الثقب بالملاط تبدأ من قاع الثقب، كي لا تتكون فقاعات هواء بداخله.** عند الضرورة استخدم لهذا الغرض وسائل إطالة للوصول إلى قاع الثقب. | في حالة القيام بتطبيقات فوق مستوى الرأس استخدم الملحق التكميلي HIT-SZ/IP وتوخ الحذر الشديد عند إدخال عنصر التثبيت. فقد يخرج الملاط الفائض من الثقب. لذا تأكد من عدم تساقط الملاط على المستخدم. | في حالة ربط خلاط جديد على أنبوب مفتوح بالفعل، قم أيضاً بالتخلص من الكمية الأولى للملاط. | يجب استخدام خلاط جديد مع كل أنبوب جديد.
- ⚠ نظراً لتولد الحرارة أثناء عملية المعالجة، يجب ضبط العنصر المعدني (قضيب الربط) على وقت المعالجة المسموح به، وإلا فإن الخشب (المادة الأساسية) قد يتأثر سلباً.**
- ⚠ يمكن أن يؤدي عدم مراعاة التعليمات إلى فشل عملية التثبيت!**
- يخضع Hilti HIT-RE 500 V4 لموافقات سلطات البناء. قد تحتوي تعليمات الاستخدام هذه على شروط/حالات استخدام محددة تتجاوز نطاق الموافقة المعنية. للحصول على الموافقة، تكون الأولوية للتثبيت المتوافق مع وصف المنتج في وثيقة الموافقة.

## JA コンクリート / 木材用接着系注入方式アンカー

## Hilti HIT-RE 500 V4



含まれています: 2, 2-ビス [4-(オキシラン-2-イルメトキシ)フェニル]プロパン (A); 1, 4-ブタンジオールジグリシジルエーテル (A); 2-メチル-1, 5-ベンタンジアミン (B); メタキシリレンジアミン (B)

**危険** 重篤な皮膚の薬傷及び眼の損傷。 (A, B) | アレルギー性皮膚反応を起こすおそれ。 (A, B) | 呼吸器への刺激のおそれ。 (B) | 長期継続的影響によって水生生物に毒性。 (A, B) | 保護眼鏡、保護服、適切な保護手袋を着用すること。 | 眼、皮膚、衣類につけないこと。 | 眼に入った場合: 水で数分間注意深く洗うこと。次にコンタクトレンズを着用していて容易に外せる場合は外すこと。その後も洗浄を続けること。 | 皮膚刺激または発しん(疹)が生じた場合: 医師の診断 / 手当てを受けること。 | 眼の刺激が続く場合: 医師の診断 / 手当てを受けること。 | 皮膚に付着した場合: 多量の水と石けん(鹸)で洗うこと。

**廃棄に関する注意事項:** 使い切ったオイルパック: EAK 廃棄物コード: 15 01 02 プラスチック製パックにより処理します。 | 未使用あるいは使い切っていないオイルパック: 所轄官庁の規定に従って特殊廃棄物として処理してください。 | EAK 廃棄物コード: 20 01 27\* 危険物質を含有した塗料、印刷インキ、接着剤および樹脂。 | または EAK 廃棄物コード: 08 04 09\* 有機系溶剤あるいはその他の危険物質を含有した接着剤およびシール剤廃棄物。

本取付け説明書の記載 / 指示事項の無視、ヒルティ以外のアンカーの使用、コンクリートの性質が好ましくないあるいは信頼のけないものであること、および特殊な使用方法は、ファスニングの信頼性と性能に影響を与える可能性があります。

**製品情報:** この取扱説明書は、常に製品といっしょに保管してください。 | 製品を他者に渡す場合は、取扱説明書もいっしょに渡してください。 | **安全データシート:** 作業を開始する前に安全データシートをお読みください。 | **有効期限:** オイルパックの接続部に記載されている有効期限 (月 / 年) を確認してください。有効期限が経過した製品は使用してはなりません。 | **使用時のオイルパック温度:** +5°C...40°C / 41°F...104°F (+10°C...30°C / 50°F...86°F 木材で使用する場合)。 | **搬送および保管条件:** +5°C...25°C / 41°F...77°F の乾燥した冷暗所に保管してください。 | お手元の取扱説明書に記載されていない用途または製品仕様範囲外の用途については、ヒルティにお問い合わせください。 | 使いかけのオイルパックは、4週間以内に再使用してください。 | ミキシングノズルを装着したままにしておき、オイルパックは規定に従って保管してください。再使用の際は新しいミキシングノズルを取り付け、最初に吐出する樹脂は捨ててください。

## ▲ 警告

▲ 取扱いを誤ると、樹脂噴出の危険があります。樹脂が眼に触れて眼に障害が残ることがあります! 作業時には、顔に密着した保護メガネ、保護手袋および作業着を着用してください! | ミキシングノズルを正しく取り付けていない状態で樹脂の吐出を行わないでください! | 延長ホース使用時: 最初に吐出する樹脂を捨てると、延長ホースではなく必ずいっしょに供給されたミキシングノズルを使用してください。 | 新しいオイルパックの樹脂を吐出する前に新しいミキシングノズルを取り付けてください。確実な取付けを確認してください。 | **注意!** 決してシステムに圧力がかかった状態でミキシングノズルを取り外さないでください。樹脂噴出の防止のため、まず本体のリリースボタンを押してください。 | 必ず樹脂といっしょに供給されたミキシングノズルタイプを使用してください。ミキシングノズルは決して改造しないでください。 | 損傷したオイルパッ

く、および / あるいは損傷、汚れの激しいフォイルバックホルダーは絶対に使用しないでください。

- ▲ 孔内清掃が不十分だと、固定強度が低くなったり固定が不可能になります。樹脂の注入の前に、穿孔穴を乾燥させてノロ、切粉、水、水、オイル、グリスその他の汚れを除去する必要があります。Hilti 中空ドリルビット TE-CD、TE-YD は、適切にメンテナンスされ、アクセサリー表に指定されたモデルと吸引容量（容積流量）を備えた、ヒルティバキュームクリナーとともに使用してください。| 孔のプロアー還流エアに切粉がなくなるまで、油分を含まないエアで孔をプロアします。| 孔の洗浄 - 透明な水が流出するまで、ウォーターホースにより通常の水道水圧で洗浄します。| 重要！樹脂を注入する前に穿孔穴から水分を除去し、穿孔穴が完全に乾くまでオイルを含まない圧縮エアでプロフします（この方法は、水中の打撃穿孔穴に対しては行わないでください）。| 穿孔穴を清掃したなら、直ちに樹脂を注入してください。そうしないと、母材が湿っている場合に水が穿孔穴に浸入してしまうことがあります。
- ▲ エアポケットが発生しないよう、樹脂は必ず穿孔穴の底部から注入してください。必要に応じて延長ノズルを使用して樹脂が穿孔穴の底部に届くようにしてください。| 頭上作業の際はアクセサリー HIT-SZJP を使用し、ファスナーの挿入時には特に注意してください。樹脂が多すぎると穿孔穴からあふれ出すことがあります。樹脂があふれて滴り落ちていないことを確認してください。| 新しいミキシングノズルを開封済みのフォイルバックに取り付けた場合も、最初に吐出する樹脂を捨てる必要があります。| フォイルバックを新品と交換するたびに、ミキシングノズルも新品と取り替えてください。
- ▲ 硬化時に熱が発生するため、金属ファスナー（アンカーロッド）は許容時間内に打鉄する必要があります。そうしないと木材（母材）が好ましくない影響を受けることがあります。
- ▲ 指示を無視すると、ファスニングに失敗することがあります。

Hilti HIT-RE 500 V4 は、建設関連官庁による承認が必要なものです。この取扱説明書は、当該承認の範囲を超える特定の使用条件 / 使用状況に言及している場合も考えられます。承認に準拠するためには、まず承認文書にある製品規定をインストールする必要があります。

## KO 콘크리트/목재 고정용 철근 및 핀 연결 모르타르 시스템

### Hilti HIT-RE 500 V4



포함: 비스페놀 A 다이글리시딜 에테르 (A); 1,4-부탄디올디글리시딜 에테르 (A); 2-메틸펜타메틸렌다이아민 (B); m-자일렌다이아민 (B)

위험 피부에 심한 화상과 눈에 손상을 일으킴. (A, B) | 알레르기성 피부 반응을 일으킬 수 있음. (A, B) | 호흡기계 자극을 일으킬 수 있음. (B) | 장기적인 영향에 의해 수생생물에게 유독함. (A, B) | 보호장갑·보호의·보안경·안면보호구를 착용하십시오. | 눈, 피부, 의복에 묻지 않도록 하십시오. | 눈에 묻으면 몇 분간 물로 조심해서 씻으십시오. 가능하면 콘택트렌즈를 제거하십시오. 계속 씻으십시오. | 피부자극성 또는 흥반이 나타나면 의학적인 조치·조언을 구하십시오. | 눈에 자극이 지속되면 의학적인 조치·조언을 구하십시오. | 피부에 묻으면 다량의 물과 비누로 씻으십시오.

폐기 지침: 빈 용기: EAK 폐기물 코드: 15 01 02 플라스틱 포장재 | 완전히/부분적으로 비어 있는 용기: 당국의 규정에 유의하여 위험폐기물로 구분하여 폐기처리한다. | EAK 폐기물 코드: 20 01 27\* 유독물질을 함유한 페인트, 인쇄용 잉크, 접착제, 합성 수지 | 또는 EAK 폐기물 코드: 08 04 09\* 유기용매 또는 기타 유독물질을 함유한 접착제 및 실러 폐기물

본 설치 설명서에 유의하지 않거나 Hilti 정품이 아닌 앵커를 사용할 경우, 또는 콘크리트 상태가 불량하거나 품질이 좋지 않은 경우 및 특수한 목적으로 사용할 경우에는 고정 작업의 안전성과 효율성이 저해될 수 있다.

**제품 정보:** 본 사용설명서를 항상 제품과 함께 보관한다. | 제품을 타인에게 양도할 경우 반드시 사용설명서를 함께 전달한다. | 안전자료: 작업 전에 안전자료에 유의한다. | 유효기간: 용기 연결부에 있는 유효기간(월/연도)을 확인한다. 유효기간이 지난 제품을 사용해서는 안 된다. | 사용 중 용기 온도: +5 °C - 40 °C / 41 °F ~ 104 °F (+10 °C ~ 30 °C / 50 °F ~ 86 °F 나무에서 사용을 위해) | 운반 및 보관 요건: 건조하며 서늘하고 어두운 곳에서 +5 °C ~ 25 °C / 41 °F ~ 77 °F 온도에 보관. | 기존 사용설명서에서 다루지 않은 방법을 사용할 경우, Hilti 에 문의한다. | 쓰고 남은 용기는 4 주 이내에 다시 사용해야 한다. 연결 상태의 믹서는 그대로 두고 용기는 규정에 따라 보관한다. 계속해서 사용 시 새로운 믹서를 볼트로 연결하고 처음 흘러나온 모르타르는 폐기한다.

## ▲ 경고

- ▲ 취급 방법이 올바르게 알려지지 않을 경우 모르타르가 분사될 수 있다. 모르타르가 눈에 닿은 경우 눈에 손상을 가져올 수 있다. 작업 시에는 누설되지 않는 보안경, 보호장갑 및 작업복을 착용한다. | 믹서를 제대로 장착하지 않은 상태에서 절대 압착을 시작하지 않는다. | 연장 호스 사용 시: 처음 흘러나온 모르타르는 제공된 믹서를 통해서만 폐기한다(연장 호스를 통해서 하면 안 됨). | 새 용기를 압착하기 전에 새로운 믹서를 연결한다. 단단히 고정시키도록 주의한다. | 주의: 시스템이 압력을 받는 상태에서 절대로 믹서를 풀지 않는다. 모르타르가 분사되지 않도록 먼저 기기에서 잠금해제 노브를 누른다. | 모르타르와 함께 제공된 믹서모델만을 사용한다. 어떠한 환경에도 믹서를 변형시켜서는 안 된다. | 절대 손상된 포장용기 그리고/또는 손상되거나 오염된 카트리지를 사용해서는 안 된다.
- ▲ 천공구멍 세척이 충분히 이루어져 있지 않은 경우, 하중값이 부정확하고 고정이 안 될 수 있다. 모르타르 분사 전에 천공 구멍을 건조시키고, 남아 있는 부스러기, 먼지, 물기, 얼음, 오일, 그리스 또는 기타 이물질 제거해야 한다. Hilti 중공 드릴 비트 TE-CD, TE-YD는 액세서리 테이블에 명시된 모델 및 흡입 용량(용적 유량)을 갖춘 적절히 관리된 필터 진공 청소기와 함께 사용해야 합니다. | 천공구멍 불어내기-천공구멍을 오일기가 없는 공기로 불어내며, 역류하는 공기에 먼지가 포함되어 있지 않을 때까지 계속 실행한다. | 천공구멍 세척하기-맑은 물이 흘러 나올 때까지 물 호스를 사용하여 일반 수압으로 천공구멍을 세척한다. | 중요! 모르타르를 채우기 전에 천공구멍에서 물을 제거하고 완전히 건조될 때까지 오일기가 없는 공기로 불어낸다(수중 사용 시 해머 드릴 구멍에는 적용되지 않음). | 보어홀을 청소한 후 즉시 모르타르를 분사하십시오. 그렇지 않을 경우, 습식 자재에서 작업할 때 보어 홀에 물이 스며들 수 있습니다.
- ▲ 기포가 생성되지 않도록 천공구멍 바닥부터 천공구멍이 채워지는지 확인한다. 필요에 따라 천공구멍 바닥에 도달하기 위해 연장부를 사용한다. | 천장 작업 시 HIT-SZ/IP 액세서리를 사용하고 특히 고정 요소 삽입 시 주의한다. 모르타르가 과도하게 사용되면 모르타르가 천공구멍 밖으로 새어나올 수 있다. 모르타르가 사용자에게 떨어지지 않는지 확인한다. | 이미 개봉된 용기에 새로운 믹서를 연결시킬 경우, 마찬가지로 방아쇠를 당겨 처음 배출되는 모르타르를 폐기한다. | 새로운 용기에는 항상 새로운 믹서를 사용해야 한다.
- ▲ 경화되는 동안 열이 발생하기 때문에 금속 요소(앵커 로드)를 허용된 가공 시간 내에 설치해야 합니다. 그렇지 않으면 목재(앵커 베이스)에 부정적인 영향을 미칠 수 있습니다.
- ▲ 지침에 유의하지 않을 경우 고정작업이 실패할 수 있다  
Hilti HIT-RE 500 V4는 건축 관계 당국의 승인을 받아야 합니다. 본 사용 환경에 대한 설명 내용(IFU)에는 관련 승인 범위를 벗어나는 특정 적용 조건/상황이 포함될 수 있습니다. 승인에 부합하도록 설치하기 위해서는 승인 문서에 명시된 제품 처방이 우선합니다.

## ZH 用於混凝土 / 木材中固定鋼筋及安卡的黏著安卡系統

## Hilti HIT-RE 500 V4



包含：2,2'-(1-甲基亞乙基)双(4,1-亞苯氧基亞甲基)双环氧乙烷 (A);  
2,2'-(1,4-丁二基二(氧亞甲基)双环氧乙烷 (A); 2-甲基戊二胺 (B); 間二甲苯二胺 (B)

**危險** 引起嚴重的皮膚灼傷和眼睛損傷。(A, B) | 可能引起皮膚過敏性反應。(A, B) | 可能造成呼吸道刺激。(B) | 對水生生物有毒並具有長期持續影響。(A, B) | 戴防護手套/穿防護服/戴防護眼罩/戴防護面具。| 嚴防進入眼中、接觸皮膚或衣服沾汙。| 如進入眼睛：用水小心沖洗幾分鐘。如戴隱型眼鏡並可方便地取出，取出隱型眼鏡。繼續沖洗。| 如發生皮膚刺激或皮疹：求醫/就診。| 如仍覺眼刺激：求醫/就診 | 如皮膚沾染：用大量肥皂和水清洗。

**廢棄處置：** 空鋁箔包：按照EAK廢料法 15 01 02 塑膠包裝回收。| 或按照EAK廢料法 15 01 02 塑膠包裝回收。| 全滿 / 半滿的鋁箔包：依照政府規定進行特殊廢棄物的廢棄處置。| EAK廢料法：20 01 27\* 漆、墨、膠黏劑與含危險成份的樹脂。| 或廢料法：EAK 08 04 09\* 廢棄膠黏劑與含有機溶劑或其他危險成份的密封劑。

未遵循安裝說明、使用非Hilti安卡、混凝土狀況不良或是有疑慮、或是特殊的應用可能會影響固定的可靠程度與效果。

**產品資訊：** 請將本使用說明書與產品一同存放。| 機具轉交給他人時，必須連同本使用說明書一起轉交。| 檢查到期日：參見錫箔包裝相關資訊的使用期限 (月份 / 年份)。請勿使用已過期的產品。| 使用期間的錫箔藥劑包溫度：+5 °C到40 °C / 41 °F到104 °F (+10 °C到30 °C / 50 °F到86 °F 用於木材)。| 搬運及貯放條件：置於陰涼、乾燥及陰暗場所，溫度保持在+5 °C到25 °C / 41 °F到77 °F之間。| 若有任何本文件沒有包含的應用情況 / 超出指定的數值，請聯絡Hilti。| 未用完的錫箔藥劑包需在四週內用完。將混合器留在錫箔藥劑包管上並存放在建議的儲存條件下。若經過重複使用，裝上新的混合器，並捨棄安卡黏著劑的初次使用量。

## ▲ 警告

- ▲ 錯誤處理可能會導致植筋劑噴濺。植筋劑如果接觸眼睛可能會造成無法復原的傷害！開始處理植筋劑前，務必戴上密著式的護目鏡、手套及防護衣。| 混合器未緊緊鎖上前，切勿開始注射。| 使用延長管時：必須透過隨附的混合器去除開始使用時的植筋劑。| 注射新錫箔藥劑包前先安裝新的混合器 (確保緊密安裝)。| 注意！在錫箔藥劑包仍處於壓力下時，不得拆下混合器。按下注射器上的釋放按鈕以避免植筋劑噴濺。| 僅能使用黏著劑隨附的混合器類型。不可修改混合器的任何地方。| 絕對不可使用受損的錫箔包與受損或不乾淨的錫箔藥劑包套筒。
- ▲ 孔洞未妥善清潔造成較差的負載值或是固定點可能會失效。黏著劑注射前，孔洞必須保持乾燥且沒有碎片、粉塵、水、冰、油、油脂和其他污染物。喜利得空心鑽頭 TE-CD, TE-YD 必須配合得到正確保養的喜利得吸塵機使用，其型號和抽吸能力 (體積流量) 列於附表。| 孔洞吹風清潔 - 以無油空氣吹風，直到回風沒有可見的粉塵為止。| 孔洞清洗清潔 - 以加壓水沖洗，直到流出的水乾淨為止。| 重要資訊！注射植筋劑前必須清除孔洞中的水分，並使用無油壓縮空氣完全吹乾 (不適用於水中的鏈擊鑽孔)。| 清潔孔洞後立刻注射黏著劑。若未立刻進行，使用濕基材時水可能會進入孔洞中。
- ▲ 確保孔洞由後方填滿，而沒有出現空隙。如有需要，可使用配件 / 延長線清理孔洞後方。| 若使用於高處，請使用高處配件 HIT-SZ / IP，並於置入固定元件時請特別小心。多餘的黏著劑可能會被擠出孔洞。請確定沒有植筋劑滴落在安裝人員身上。| 若要將新的混合器安裝至先前已開啟過的錫箔包上，必須去棄第一個注射控制鈕。| 新的錫箔包必須使用新的混合器。



▲ 由於固化時會產生熱量，金屬元件（螺桿）必須在許可的工作時間內設置完成，否則對木材（基材）可能會有不良的影響。

▲ 不遵守這些安裝說明可能會造成固定點損壞！

Hilti HIT-RE 500 V4 的應用需經過建築相關當局的許可。本使用說明可能包含不在對應許可下之特定應用條件 / 情況。需以許可文件中符合產品說明的合規安裝優先。

## VI Hệ thống neo cấy dùng keo để củng cố cốt thép và neo cấy vào bê tông/gỗ

### Hilti HIT-RE 500 V4



**Chú:** 2,2'-[(1-methylethylidene)bis(4,1-phenyleneoxymethylene)]bisoxirane (A); butanedioldiglycidyl ether (A); 2-methyl-1,5-pentanediamine (B); m-Xylylenediamine (B)

**NGUY HIỂM** Gây bỏng da nghiêm trọng và nguy hiểm cho mắt. (A, B) | Có thể gây ra phản ứng dị ứng da. (A, B) | Có thể gây kích ứng đường hô hấp. (B) | Độc hại đối với thủy sản có ảnh hưởng lâu dài. (A, B) | Đeo găng tay bảo vệ/mặc quần áo bảo hộ/dụng cụ bảo vệ mắt/bảo vệ mặt. | Tránh tiếp xúc với mắt, da hoặc quần áo. | **NẾU DÍNH MẮT:** Rửa thật cẩn thận với nước trong vài phút. Tháo kính áp tròng nếu có và nếu dễ làm. Sau đó tiếp tục rửa. | Nếu da bị dị ứng hoặc phát ban: Hãy xin chỉ dẫn của bác sĩ/thận trọng. | Nếu mắt vẫn bị kích ứng: Hãy xin chỉ dẫn của bác sĩ/thận trọng. | **TRONG TRƯỜNG HỢP CÓ TIẾP XÚC VỚI DA:** rửa lại với thật nhiều nước và xà phòng.

**Các cân nhắc khi thải bỏ:** Gói rỗng: mã phế liệu EAK bao bì nhựa 15 01 02 | Gói rỗng hoàn toàn hoặc một phần: Phải được hủy bỏ như là một chất thải đặc biệt theo quy định của chính phủ. | Mã phế liệu EAK: sơn, mực, keo và nhựa có ký hiệu 20 01 27\* chứa các thành phần nguy hiểm. | hoặc mã phế liệu: keo và chất trám thái EAK 08 04 09\* chứa dung môi hữu cơ và các thành phần nguy hiểm khác.

Việc không tuân thủ các hướng dẫn lắp đặt này, sử dụng neo không phải của Hilti, tình trạng bê tông kém hoặc có vấn đề hoặc cách sử dụng khác thường có thể ảnh hưởng đến độ tin cậy hoặc hiệu suất của việc định vị.

**Thông tin sản phẩm:** Luôn đính kèm hướng dẫn sử dụng này cùng với sản phẩm. | Đảm bảo rằng hướng dẫn sử dụng luôn đi kèm sản phẩm thậm chí khi đã giao cho người khác. | **Bảng Dữ liệu An toàn:** Xem lại Bảng Dữ liệu An toàn trước khi sử dụng. | **Kiểm tra ngày hết hạn:** Hãy xem ngày hết hạn in trên bao bì (tháng/năm). Không dùng sản phẩm hết hạn. | **Nhiệt độ gói sản phẩm trong quá trình sử dụng:** +5 °C đến 40 °C / 41 °F đến 104 °F (+10 °C đến 30 °C / 50 °F đến 86 °F để sử dụng trong gỗ). | **Điều kiện vận chuyển và bảo quản:** Bảo quản ở nơi thoáng mát, khô ráo và tránh ánh sáng trong khoảng nhiệt độ +5 °C đến 25 °C / 41 °F đến 77 °F. | Đối với những áp dụng không ghi trong tài liệu này/vượt quá giá trị đã định, vui lòng liên hệ với Hilti. | **Nếu dùng gói sản phẩm nhiều lần, thời gian dùng tối đa là 4 tuần.** Để voir trộn kèm theo sản phẩm và bảo quản trong điều kiện bảo quản yêu cầu. Nếu dùng lại, gắn vòi trộn mới và bỏ đi lượng hóa chất neo cấy ban đầu.

### ▲ CẢNH BÁO

▲ Xử lý không chính xác có thể tạo ra các mảng vữa. Vữa khi tiếp xúc với mắt có thể gây ra những tổn thương không thể hồi phục! Luôn mặc quần áo bảo hộ, mang găng tay, kính bảo vệ mắt kín trước khi xử lý vữa! | Không pha trộn mà không có vòi trộn gắn đúng cách. | Khi sử dụng ống mềm nối dài: việc loại bỏ dòng vữa ban đầu chỉ được thực hiện thông qua vòi trộn được cung cấp (không thông qua ống mềm nối dài). | Gắn vòi trộn mới trước khi pha trộn gói sản phẩm mới (đảm bảo vô khuẩn). | Cảnh báo! Không được tháo vòi trộn khi hệ thống gói đang nén. Nhấn nút mở bộ trộn để tránh tạo ra các mảng vữa. | Chỉ dùng loại vòi trộn được cung cấp kèm theo hóa chất này.

Không điều chỉnh vòi trộn dưới bất cứ hình thức nào. | Không sử dụng gói đã hỏng và/hoặc đầu giữ gói bị hỏng hoặc dơ.

- ▲ **Giá trị tải trọng kém/không thể định vị các điểm do việc chưa làm sạch lỗ khoan. Lỗ khoan phải khô và không có mảnh vụn, bụi, nước, nước đá, dầu, mỡ và các tạp chất khác bám vào trước khi bơm hóa chất.** Phải sử dụng mũi khoan lỗ rỗng Hilti TE-CD, TE-YD kết hợp với máy hút bụi Hilti được bảo trì đúng cách có môđun và công suất hút (định mức lưu lượng thể tích) như được quy định trong bảng phụ kiện. | Để thổi sạch lỗ khoan – hãy thổi bằng khí không dầu cho đến khi luồng khí hồi không có bụi. | Để phun nước rửa lỗ khoan – hãy phun bằng vòi áp lực đến khi thấy nước ra sạch. | Lưu ý! Lấy hết nước trên lỗ khoan và thổi bằng khí nén không dầu cho đến khi lỗ khoan hoàn toàn khô trước khi bơm vữa (không dùng cho lỗ khoan bằng bua trong ứng dụng dưới nước). | Bơm keo dính ngay sau khi vệ sinh lỗ khoan. Nếu không, nước có thể vào lỗ khoan khi dùng vật liệu nền ướt.
- ▲ **Bảo đảm rằng vữa được bơm vào lỗ khoan từ chỗ trong cùng mà không tạo ra các bọt khí.** Nếu cần thiết, sử dụng thiết bị phụ tùng/phụ kiện để tiếp cận chỗ trong cùng của lỗ khoan. | Đối với các ứng dụng trên cao, hãy sử dụng phụ kiện trên cao HIT-SZ / IP và cần đặc biệt chú ý khi đưa vào thành phần định vị. Keo thừa có thể bị đẩy ra khỏi lỗ khoan. Phải đảm bảo không có mảng vữa rơi trên dụng cụ lắp đặt. | Nếu gắn vòi trộn mới vào gói đã mở trước đó, cần phải bỏ đi lớp trên cùng của gói. | Gói mới phải dùng vòi trộn mới.
- ▲ **Do nhiệt tạo ra trong thời gian đông cứng, phần tử kim loại (que) phải đặc lại trong thời gian hoạt động cho phép, nếu không, có thể bị ảnh hưởng không tốt.**
- ▲ **Không tuân theo các hướng dẫn lắp đặt này có thể dẫn đến việc không thể định vị các điểm!**

Hilti HIT-RE 500 V4 cần được phê duyệt từ các cơ quan chức năng về xây dựng. Hướng dẫn sử dụng này có thể gồm các điều kiện/tình hình áp dụng cụ thể nằm ngoài phạm vi phê duyệt tương ứng. Để việc thiết đặt sản phẩm tuân thủ sự phê duyệt, quy định trong văn bản phê duyệt được ưu tiên.

## TH ระบบพุกเคมีสำหรับติดยึดเหล็กเส้นและสลักในคอนกรีต/ไม้

### Hilti HIT-RE 500 V4



มีส่วนประกอบของ: บิส [4-(2,3-อีพอกซีโพรพอกซี)พินิล] โพรเพน (A), 1,4-บิส (2,3-อีพอกซีโพรพอกซี) ปิเวน (A), m-Xylylenediamine (B), 2-เมทิลเพนตะเมทิลีนไดอามีน (B)

**อันตราย** เป็นสาเหตุที่ผิวหนังไหม้อย่างสาหัสและทำอันตรายต่อดวงตา [A, B] | อาจเป็นสาเหตุที่ผิวหนังแสดงอาการแพ้ [A, B] | อาจระคายเคืองต่อทางเดินหายใจ [B] | มีพิษต่อสิ่งมีชีวิตในน้ำพร้อมผลกระทบระยะยาว [A, B] | สวมถุงมือป้องกัน/เสื้อผ้าป้องกัน/ที่ป้องกันตา/ที่ป้องกันหน้า | ห้ามให้เข้าตา สัมผัสผิวหนัง หรือเปื้อนเสื้อผ้า | หากเข้าตา : ชะล้างหน้าอย่างระมัดระวังเป็นเวลาหลายนาทีที่ถอดคอนแทกซ์เลขที่ถ้ายังอยู่ที่เดิมและสะดวกที่จะทำก็ให้ชะล้างต่อไป | หากเกิดการระคายเคืองที่ผิวหนังหรือเป็นผื่นคัน : ให้ขอคำปรึกษา/ การรักษายาพยาบาลจากแพทย์ | หากการระคายเคืองที่ตายังไม่หาย : ให้ขอคำปรึกษา/ การรักษายาพยาบาลจากแพทย์ | ถ้าสัมผัสผิวหนัง ล้างมา ๆ ด้วยสบู่และน้ำจำนวนมาก ๆ

**การกำจัดทิ้ง หลอดผลิตภัณฑ์เปล่า:** ไม่ต้องถอดหัวผสมออกและติดตามข้อกำหนดสำหรับรหัสของเสีย EAK ๑๕ ๐๑ ๐๒ บรรจุถังที่พลาสติก | หลอดผลิตภัณฑ์ที่ยังไม่ได้ใช้หรือใช้ไปบางส่วน: กำจัดทิ้งโดยวิธีการสำหรับขยะพิเศษตามกฎหมายของบังคับของราชการ | รหัสของเสีย EAK 20 01 27\* สี่ หมัก สารยึดติด และเรซินที่มีส่วนผสมของสารอันตราย | หรือรหัสของเสีย EAK 08 04 09\* สารยึดติดและสารสำหรับซีลที่มีส่วนผสมของสารทำลายอินทรีย์หรือสารอันตรายอื่นๆ

การไม่ปฏิบัติตามคำแนะนำในการติดตั้ง การใช้พุกที่ไม่ใช่ของ Hilti สภาพของคอนกรีตที่ไม่ดีพอหรืออาจเป็นปัญหา หรือ การใช้งานในลักษณะที่ไม่เหมาะสม อาจส่งผลกระทบต่อความมั่นคงและความมีประสิทธิภาพในการยึดเกาะได้

**ข้อมูลผลิตภัณฑ์:** โปรดเก็บเอกสารคำแนะนำการใช้งานนี้ไว้คู่กับผลิตภัณฑ์เสมอ | ถ้ามีการส่งต่อผลิตภัณฑ์นี้ให้กับบุคคลอื่นๆ จะต้องมอบเอกสารคำแนะนำการใช้งานนี้ให้แก่บุคคลดังกล่าวด้วย | เอกสารข้อมูลด้านความปลอดภัย: กรุณาอ่านเอกสารข้อมูลด้านความปลอดภัยก่อนการปฏิบัติงาน | ตรวจสอบวันหมดอายุ: สังเกตวันหมดอายุที่พิมพ์อยู่บนหลอดฟอยล์ที่บริเวณติดตั้งหัวผสม (เดือนปี) ห้ามใช้งานผลิตภัณฑ์ที่หมดอายุแล้ว | อุณหภูมิของหลอดฟอยล์ในระหว่างการใช้งาน: +5 °C ถึง 40 °C / 41 °F ถึง 104 °F (+10 °C ถึง 30 °C / 50 °F ถึง 86 °F สำหรับการใช้งานในไม้) | ข้อกำหนดในการขนส่งและจัดเก็บ: เก็บไว้ในที่แห้งและเย็น ไม่ถูกแสง และมีอุณหภูมิระหว่าง +5 °C ถึง 25 °C / 41 °F ถึง 77 °F | สำหรับการใช้งานที่ไม่มีธิน้ำยาไว้/ใช้คานอกช่วงที่ระบุในเอกสารนี้ กรุณาติดต่อซอร์ซข้อมูลจาก Hilti | หลังจากเปิดหลอดฟอยล์แล้ว จะต้องใช้ผลิตภัณฑ์ให้หมดภายใน 4 ลิปดาห์ | ให้เก็บผลิตภัณฑ์ตามข้อกำหนดที่แนะนำโดย ไม่ต้องถอดหัวผสมออกจากหลอดฟอยล์ เมื่อนำผลิตภัณฑ์มาใช้งานอีกครั้ง ให้ติดตั้งหัวผสมใหม่และฉีดพ่นเคมีส่วนแรกทิ้ง

## ⚠ คำเตือน

- ▲ การใช้งานผิดวิธีอาจทำให้ทุกเคมีกระเด็นออกมาได้ หากทุกเคมีสัมผัสโดนดวงตาอาจทำให้เกิดอันตรายต่อดวงตาที่ไม่สามารถรักษาได้ |สวมแว่นตานิรภัยที่มีการป้องกันแนหน้า ลู้งมือ และชุดป้องกันทุกครั้งที่ใช้งานทุกเคมี | ห้ามฉีดทุกเคมีหากยังไม่ได้ติดตั้งหัวผสมอย่างถูกต้อง | เมื่อใช้ท่อต่อเพิ่มความยาว: การขับทุกเคมีออกในขั้นตอนจะต้องดำเนินการผ่านทางหัวผสมที่จัดเตรียมไว้ให้เท่านั้น (ไม่ใช่ผ่านท่อต่อเพิ่มความยาว) | ติดตั้งหัวผสมใหม่ก่อนที่จะฉีดทุกเคมีจากหลอดฟอยล์ใหม่ (ขนาดติดตั้งพอดี) | ข้อควรระวัง: ห้ามนำหัวผสมออกในขณะที่ระบบของหลอดฟอยล์ยังมีแรงดันอยู่ | ใ้กดปุ่มปล่อยของชนิด เพื่อป้องกันไม่ให้ทุกเคมีกระเด็น | ใช้เฉพาะหัวผสมที่เหมาะสมที่พิมพ์ร่วมกับทุกเคมีเท่านั้น ห้ามดัดแปลงหัวผสมโดยเด็ดขาด | ห้ามใช้หลอดฟอยล์ที่ชำรุด และ/หรือกระบอกครอบที่ชำรุดหรือไม่สะอาด
- ▲ จุดยึดอาจมีคุณสมบัติการรับน้ำหนักด้อยลงหรือไม่สามารถรับน้ำหนักได้ หากไม่ได้ทำความสะอาดอย่างเพียงพอ รุจจะจะต้องแห้ง ปราศจากเศษผง ฝุ่น น้ำ น้ำแข็ง น้ำมัน จาระบี และสิ่งสกปรกอื่นๆ ก่อนที่จะทำการฉีดทุกเคมี Hilti ดูกะเจาะกลวง TE-CD, TE-YD ต้องใช้ร่วมกับเครื่องดูดฝุ่น Hilti ที่ได้รับการบำรุงรักษาอย่างถูกต้องพร้อมด้วยรูปแบบและความสามารถในการดูด (อัตราการไหลปริมาณ) ตามที่ระบุไว้ในตารางเสริม. | สำหรับการเป่าลมใส่เศษในรูเจาะ: ให้เป่าลมที่ปราศจากละอองน้ำมันเข้าไปในรูเจาะจนกระทั่งลมที่ออกมาจากรูเจาะไม่มีเศษฝุ่นเหลืออยู่ | สำหรับการฉีดน้ำใส่เศษในรูเจาะ: ให้ฉีดน้ำด้วยแรงดันปกติจากที่จนกระทั่งน้ำที่ไหลย้อนออกจากรูเจาะไม่มีเศษฝุ่นเหลืออยู่ | สำคัญ! | ให้ขจัดน้ำทั้งหมดออกจากรูเจาะ และเป่าด้วยลมอัดที่ปราศจากน้ำมันจนกระทั่งรูเจาะแห้งสนิท ก่อนฉีดทุกเคมี | ไม่สามารถใช้ได้กับรูที่เจาะด้วยส่วานกระแทกในการใช้งานใต้ดิน | หลังจากทำความสะอาดรูเจาะแล้ว ให้ฉีดทุกเคมีลงไปที่นั่น มิฉะนั้นอาจมีน้ำซึมเข้าไปในรูเจาะได้เมื่อใช้งานยึดติดแบบเปียก
- ▲ ตรวจสอบให้แน่ใจว่าได้ฉีดทุกเคมีโดยเริ่มจากด้านในสุดของรูเจาะและไม่เกิดฟองอากาศ ถ้าจำเป็น ให้ใช้อุปกรณ์เสริมรวมทั้งท่อเพิ่มความยาว เพื่อให้สามารถฉีดทุกเคมีได้ถึงด้านในสุดของรูเจาะ | สำหรับการทาสีเหนือสีอะครีลิก ให้ใช้อุปกรณ์เสริมสำหรับการทาสีเหนือสีอะครีลิก HIT-SZ / IP และใช้ความระมัดระวังขณะติดตั้งสลักกั้นที่ ทุกเคมีบางส่วนอาจถูกดันออกจากรูเจาะได้ ระวังอย่าให้ทุกเคมีหยดใส่ผู้ปฏิบัติงาน | ในกรณีที่ใช้หัวผสมใหม่กับหลอดฟอยล์ที่เคยเปิดใช้มาก่อนแล้ว จะต้องฉีดทุกเคมีส่วนแรกทิ้ง | สำหรับหลอดฟอยล์ใหม่ จะต้องใช้หัวผสมใหม่ทุกครั้ง
- ▲ เนื่องจากมีความร้อนเกิดขึ้นขณะบ่ม จึงจำเป็นต้องปรับตั้งส่วนประกอบโลหะ (แหง) ภายในช่วงเวลาทำงานที่กำหนด มิฉะนั้นไม่ (วัสดุฐาน) อาจได้รับความเสียหายได้
- ▲ การไม่ปฏิบัติตามคำแนะนำการติดตั้งข้างต้น อาจส่งผลให้จุดยึดมีคุณสมบัติการรับน้ำหนักด้อยลงหรือไม่สามารถรับน้ำหนักได้!

Hilti HIT-RE 500 V4 ต้องได้รับการอนุมัติจากหน่วยงานกำกับดูแลด้านการก่อสร้าง ซึ่งมีความรู้การใช้งาน (IFU) นี้ อาจมีเนื้อหาเกี่ยวกับสภาพสถานการณ์การใช้งานที่อยู่นอกเหนือการอนุมัติที่เกี่ยวข้อง สำหรับการติดตั้งที่สอดคล้องกับการอนุมัติของผลิตภัณฑ์ | ให้ถือคำสั่งในเอกสารอนุมัติเป็นสิ่งที่สำคัญสูงสุด

## MS Sistem penambatan perekat untuk batang penulangan dan pengikatan penambatan dalam konkrit/kayu

### Hilti HIT-RE 500 V4



(A, B)



(A, B)



(A)



**Mengandungi:** 2,2'-[(1-methylethylidene)bis(4,1-phenyleneoxymethylene)]bisoxirane (A); butanedioldiglycidyl ether (A); 2-methyl-1,5-pentanediamine (B); m-Xylylenediamine (B)

**BAHAYA** Menyebabkan luka terbakar pada kulit dan kerosakan mata yang teruk. (A, B) | Boleh menyebabkan tindak balas kulit alahan. (A, B) | Boleh menyebabkan kerengsaan saluran pernafasan. (B) | Toksik kepada hidupan akuatik dengan kesan berpanjangan. (A, B) | Pakai sarung tangan pelindung/pakaian pelindung/perlindungan mata/perlindungan muka. | Jangan biarkan terkena mata, kulit atau pakaian. | **JIKA TERKENA MATA:** Bilas berhati-hati dengan air selama beberapa minit. Tanggalkan kanta lekap, jika ada dan mudah berbuat demikian. Teruskan membilas. | Jika berlaku kerengsaan kulit atau ruam: Dapatkan nasihat/rawatan perubatan. | **Jika kerengsaan mata berterusan:** Dapatkan nasihat/rawatan perubatan. | **JIKA TERKENA KULIT:** Basuh dengan sabun dan air yang banyak.

**Pertimbangan pelupusan:** Bungkus kosong: Kod bahan buangan EAK 15 01 02 pembungkusan plastik | Bungkus penuh atau separuh kosong: lupuskan sebagai buangan khas menurut peraturan rasmi. | Kod bahan buangan EAK: 20 01 27\* cat, dakwat, perekat dan resin mengandungi bahan berbahaya. | atau kod bahan buangan: EAK 08 04 09\* perekat buangan dan pendedap yang mengandungi pelarut atau bahan berbahaya lain.

Kegagalan untuk memahami arahan pemasangan, penggunaan penambatan bukan Hilti, keadaan konkrit yang lemah atau meragukan, atau penggunaan unik boleh mempengaruhi kebolehpercayaan atau prestasi pengikatan.

**Maklumat Produk:** Sentiasa simpan arahan ini untuk penggunaan bersama dengan produk. | Pastikan arahan untuk penggunaan berada dengan produk apabila diberi kepada orang lain. | **Risalah Data Keselamatan:** Tinjau SDS sebelum mengguna. | **Periksa tarikh tamat tempoh:** Lihat tarikh tamat tempoh tertera di manifold bungkus kerajang (bulan/tahun). Jangan gunakan produk tamat tempoh. | **Suhu bungkus kerajang semasa penggunaan:** +5 °C hingga 40 °C / 41 °F hingga 104 °F (+10 °C hingga 30 °C / 50 °F hingga 86 °F untuk kegunaan dalam kayu). | **Syarat untuk pengangkutan dan penyimpanan:** Simpan di tempat dingin, kering dan gelap antara +5 °C hingga 25 °C / 41 °F hingga 77 °F. | Untuk apa-apa aplikasi tidak dirangkumi oleh dokumentasi ini/melampaui nilai dinyatakan, sila hubungi Hilti. | **Bungkus kerajang yang digunakan separuh mesti habis digunakan dalam tempoh 4 minggu.** Biarkan pengadun yang dipasang pada berbagai manifold bungkus kerajang dan simpan di bawah keadaan menyimpan yang dicadangkan. Jika digunakan semula, pasang pengadun baru dan buang kuantiti permulaan perekat penambatan.

### ⚠️ AMARAN

**⚠️ Pengendalian tidak betul boleh menyebabkan mortar terpercik. Sentuhan mata dengan mortar boleh menyebabkan kerosakan mata tidak dapat dipulihkan seperti sedia kala!** Sentiasa pakai kaca mata keselamatan yang kedap, sarung tangan dan pakaian perlindungan sebelum mengendalikan mortar! | Jangan sekali-kali mulakan mendispens tanpa pengadun diskrukan dengan betul. | Apabila menggunakan hos tambahan: Pembuangan aliran mortar awal mestilah dilakukan melalui pengadun yang dibekal sahaja (bukan melalui hos sambungan). | Pasang pengadun baru untuk mendispens bungkus kerajang baru (pemasangan ketat). | **Amaran!** Jangan sekali-kali alihkan pengadun semasa sistem bungkus kerajang berada di bawah tekanan. Tekan butang pelepas pada pendispens bagi mengelakkan mortar daripada terpercik. | Hanya gunakan jenis pengadun yang dibekalkan dengan perekat. Jangan mengubahsuai pengadun dengan apa-apa cara. | Jangan sekali-kali gunakan bungkus kerajang rosak dan/atau pemegang bungkus kerajang rosak atau tidak bersih.

- ▲ Nilai beban rendah/potensi kegagalan titik pengikatan disebabkan pembersihan lubang jara tidak mencukupi. Lubang jara mestilah bersih daripada serpih-serpihan, habuk, air, ais, minyak, gris dan bahan cemar lain sebelum suntikan perekat.**  
Mata gerudi berongga Hilti TE-CD, TE-YD mesti digunakan bersama pembersih vakum Hilti yang diselenggara dengan baik yang mempunyai model dan keupayaan sedutan (kadar aliran isi padu) seperti yang ditetapkan dalam jadual aksesori. | Untuk meniup keluar daripada lubang jara – tiup keluar dengan udara tanpa minyak sehingga aliran udara kembali adalah bebas daripada habuk yang ketara. | Untuk mencurahkan air ke lubang jara – curah dengan tekanan talian air sehingga air mengalir dengan lancar. | Penting! Keluarkan semua air dari lubang jara dan sembur menggunakan udara mampat bebas minyak sehingga lubang jara benar-benar kering sebelum menyuntik mortar (tidak terpakai untuk lubang yang digerudi penukul dalam kegunaan bawah air). | Pancitkan pelekat dengan segera selepas membersihkan lubang gerek. Jika tidak, air mungkin memasuki lubang gerek apabila menggunakan bahan asas yang basah.
- ▲ Pastikan lubang jara diisikan dari belakang lubang jara tanpa membentuk lubang udara.** Jika perlu, gunakan aksesori/sambungan untuk sampai ke belakang lubang jara. | Untuk aplikasi atas gunakan aksesori atas HIT-SZ/IP dan berhati-hati apabila memasukkan elemen mengikat. Perekat berlebihan mungkin dipaksa keluar dari lubang jara. Pastikan tiada mortar titis ke dalam pemasangan. | Jika pengadun baru dipasang ke dalam bungkusan kerajang yang dibuka sebelum ini, tarikan picu pertama mesti dibuang. | Pengadun baru mesti digunakan untuk setiap bungkusan kerajang baru.
- ▲ Disebabkan penjanaan haba semasa rawatan, unsur besi (batang) perlu ditetapkan dalam masa bekerja yang dibenarkan atau kayu (bahan asas) akan dijejaskan secara negatif.**
- ▲ Tidak mematuhi kepada arahan seting ini boleh mengakibatkan kegagalan titik pengesanan!**  
Hilti HIT-RE 500 V4 tertakluk pada kelulusan daripada pihak berkuasa pembangunan. Arahan penggunaan ini mungkin mengandungi keadaan/situasi penggunaan tertentu yang menjangkau skop kelulusan masing-masing. Untuk kelulusan, panduan pemasangan produk yang patuh dalam dokumen kelulusan menjadi keutamaan.





<b>CE</b>
21
Hilti Corporation, LI-9494 Schaan Hilti Werke
2873-CPR-201-66
ETA-20/0541
EAD 330499-01-0601
<a href="http://www.hilti.group">www.hilti.group</a>

<b>CE</b>
21
Hilti Corporation, LI-9494 Schaan Hilti Werke
2873-CPR-201-67
ETA-20/0540
EAD 330087-01-0601
<a href="http://www.hilti.group">www.hilti.group</a>

<b>CE</b>
21
Hilti Corporation, LI-9494 Schaan Hilti Werke
2873-CPR-201-24
ETA-20/0539
EAD 332402-00-0601
<a href="http://www.hilti.group">www.hilti.group</a>

<b>CE</b>
21
Hilti Corporation, LI-9494 Schaan Hilti Werke
2873-CPR-201-65
ETA-20/0475
EAD 332347-00-0601
<a href="http://www.hilti.group">www.hilti.group</a>

<b>CE</b>
21
Hilti Corporation, LI-9494 Schaan Hilti Werke
2873-CPR-201-41
ETA-18/1022
EAD 332347-00-0601
<a href="http://www.hilti.group">www.hilti.group</a>

<b>CE</b>
21
Hilti Corporation, LI-9494 Schaan Hilti Werke
2873-CPR-201-75
ETA-20/0834
EAD 130006-00-0304
<a href="http://www.hilti.group">www.hilti.group</a>

<b>CE</b>
21
Hilti Corporation, LI-9494 Schaan Hilti Werke
2873-CPR-201-74
ETA-20/0697
EAD 332347-00-0601
<a href="http://www.hilti.group">www.hilti.group</a>

<b>CE</b>
23
Hilti Corporation, LI-9494 Schaan Hilti Werke
2873-CPR-201-81
ETA-23/0277
EAD 330250-01-0601
<a href="http://www.hilti.group">www.hilti.group</a>

<b>UK CA</b>
24
Hilti Corporation, LI-9494 Schaan Hilti Plants
UK 0836-CPR-22/P6578
UKTA-22/6577
Approved Body 0836
UKAD 330087-00-0601
Bonded injection anchor for use in concrete
<a href="http://www.hilti.group">www.hilti.group</a>

<b>UK CA</b>
24
Hilti Corporation, LI-9494 Schaan Hilti Plants
UK 0836-CPR-22/P6581
UKTA-22/6580
Approved Body 0836
UKAD 330499-01-0601
Bonded injection anchor for use in concrete
<a href="http://www.hilti.group">www.hilti.group</a>



\*Information sur le niveau d'émission de substances volatiles dans l'air intérieur, présentant un risque de toxicité par inhalation, sur une échelle de classe allant de A+ (très faibles émissions) à C (fortes émissions).



Certified to  
NSF/ANSI/CAN 61

## Made in Germany

Hilti = registered trademark of  
Hilti Corporation, Schaan, Liechtenstein  
[www.hilti.group](http://www.hilti.group)

© 2024 Right of technical changes reserved S.E. & O



2294852 V5-04.2024